

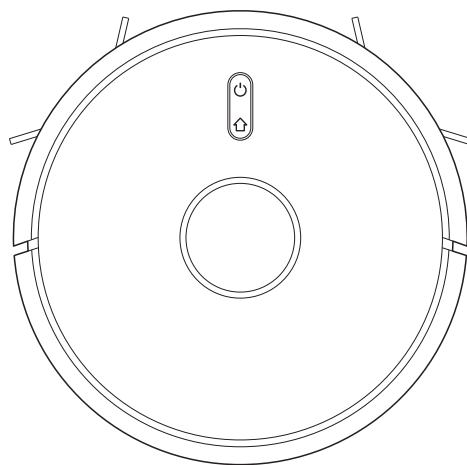

# CleanMate LDS700

CZ  
SK  
ENG



## Návod

CZ

# Děkujeme Vám za zakoupení robotického vysavače CleanMate LDS700.

CleanMate LDS700 je inteligentní robotický vysavač s WiFi aplikací a laserovou navigací s několika typů přesných senzorů pro snadnou navigaci prostorem. V průběhu úklidu vykresluje mapu místností v reálném čase, plánuje cestu úklidu, automaticky čistí všechny druhy podlah a automaticky dobije baterii bez nutnosti manuálního ovládání. Dalšími výhodami CleanMate jsou ultra silný sací výkon, velká nádobka na prach, HEPA filtrace a zásobník na vodu s mopem pro jemné stírání hladkých podlah.

CleanMate LDS700 mluví česky a můžete jej snadno ovládat pomocí WiFi aplikace v chytrém telefonu, přes kterou naplánujete čas úklidu, můžete definovat prostor pro aktuální uklízení a sledovat činnost robota v reálném čase.

# Bezpečnostní instrukce

Pečlivě si prostudujte návod k obsluze před používáním výrobku a ponechte si jej v průběhu používání výrobku, abyste předešli případným zraněním či zničení výrobku.

Před prvním použitím výrobku nechte plně nabít baterii.

Výrobek je určen pouze pro domácí použití a uvnitř budov. Používejte výrobek při běžných pokojových teplotách v rozmezí 0°C až 30°C (ne nižších či vyšších).

Výrobek je elektrické zařízení. Nesmí být používán ve vlhkých či mokřích prostorách. Při kontaktu s vlhkem se zničí vnitřní elektronické vybavení výrobku. Nepoužívejte výrobek k úklidu okolo bazénů. Před použitím výrobku odkliděte všechny nevhodné předměty z podlahy. Musíte odklidit všechny věci, které by se mohli zamotat do rotačního kartáče či by mohli ucpat sací otvor na spodu výrobku jako jsou např. kreditní karty, kabely, oblečení, části hraček a her atd.

Výrobek není hračka, nenechte děti si s ním hrát nebo jej obsluhovat bez dozoru odpovědné osoby. Nesedějte si ani nestoupejte na výrobek. Nenechávejte děti či domácí mazlíčky bez dozoru s výrobkem. Nevysávejte hořící nedopalky cigaret, doutnající popel apod.

Nepoužívejte vysavač pro uklízení hořlavých a vysoce těkavých látek jako je např. benzín či líh.

Nikdy nezakrývejte větrací otvory vysavače, předejdete tak zničení výrobku.

Nepoužívejte rozbitý či poničený výrobek.

Nepoužívejte poškozenou či nefunkční baterii. Baterii nesmíte rozebírat, vyhazovat do ohně nebo vystavovat teplotám na 40°C.

S vysavačem používejte pouze originální baterii, adaptér a nabíjecí základnu od výrobce vysavače. Automatickou nabíjecí základnu ani adaptér nepoužívejte venku a ve vlhku, může dojít k úrazu elektrickým proudem.

Pokud máte vlhké ruce, nedotýkejte se adaptéru, kabelu ani el. zástrčky.

Dodržujte zásady platné pro bezpečné používání elektrických přístrojů, abyste předešli případným zraněním či jinému nebezpečí.

Igelitové obaly ukládejte mimo dosah dětí.

Pokud vysavač nepoužíváte delší dobu, i přesto jej nabíjete min. 1x měsíčně, jinak dojde k snížení životnosti baterie.

Před čištěním vysavače a jeho součástí vypněte nejprve výrobek vypínačem.

# Bezpečnostní instrukce

Výrobek smí opravovat pouze odborně způsobilá osoba a v případě neodborného zásahu do výrobku pozbývá výrobek záruční doby.

Pokud máte v domácnosti schody nebo jiné vyvýšené prostory, při prvním použití výrobku jej sledujte a v případě nutnosti použijte fyzickou překážku, aby se výrobek nedostal ke hraně schodiště (v případě zaoblených hran schodů, tmavých podlah apod. mohou hůře reagovat senzory na spodní straně výrobku).

Nikdy nepoužívejte výrobek bez vložené nádoby na prach a filtru. Může dojít ke zničení výrobku. V případě citlivých podlah na vlhko (např. dřevěných) sundejte vlhký mopy z robota ihned po skončení úklidu s mopem. V opačném případě může dojít k zanechání stop na podlaze.



Prohlášení o shodě. Výrobek odpovídá požadavkům Evropské unie (EU).



Veškeré elektrické a elektronické výrobky musí být likvidovány odděleně od komunálního odpadu prostřednictvím určených sběrných míst. Ekologická likvidace tohoto zařízení je zajištěna v rámci kolektivního systému Asekol ([www.asekol.cz](http://www.asekol.cz)).

Použité baterie nebo akumulátory nepatří do netříděného odpadu, můžete je bezplatně odevzdávat na mnoha místech, která jsou označena jako „místa zpětného odběru“ společností Asekol ([www.asekol.cz](http://www.asekol.cz)).



Značka ZELENÝ BOD je ochrannou známkou. Označení obalu značkou ZELENÝ BOD znamená, že za tento obal byl uhrazen finanční příspěvek organizaci zajišťující zpětný odběr a využití obalového odpadu v souladu se Směrnicí ES 94/62 ([www.ekokom.cz](http://www.ekokom.cz)).

Bezpečnost  
laseru

Použité lasery ve výrobku jsou velmi nízko výkonové lasery nebo zapouzdřené lasery Class I IEC 60825-1:2014. Bezpečné pro pohled okem po dobu 100s i s použitím optických přístrojů.

# Představení robota

## Základní funkce

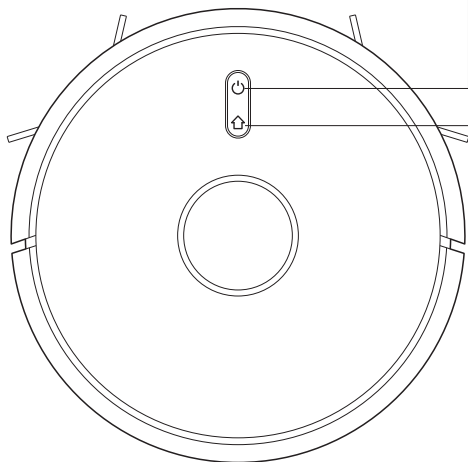

### Vypínač/Start & Pauza

- Dlouhé stisknutí 3s ZAPNUTÍ/VYPNUTÍ
- Krátké stisknutí Start/Pauza v úklidu
- Dlouhé stisknutí 15s pro nucené vypnutí při neobvyklé situaci



### Nabíjení/Pauza/Spot mód

- Krátké stisknutí pro navigaci robota k nabíjecí základně (Nabíjení/Pauza)
- Dlouhé stisknutí 3s úklid v módu Spot

### LED signalizace

- Modrá: Standardní situace či nabíjení
- Červená: Nestandardní situace či vybitá baterie
- Růžová: Robot není připojen k WiFi/ připojování k WiFi

### Reset WiFi

Stiskněte a přidržte obě tlačítka (Vypínač i Nabíjení) po dobu 3s.

# Popis příslušenství

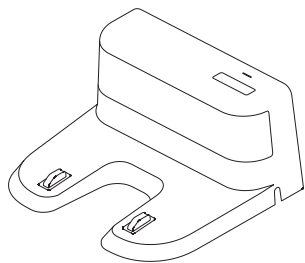

Nabíjecí základna

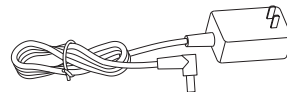

Adaptér s napájecím kabelem

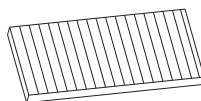

HEPA filtr

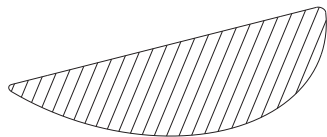

Mop z mikrovlákna

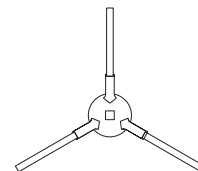

Levý či pravý boční kartáček

# Popis výrobku

## Robotický vysavač

Prachová nádobka

Kryt HEPA  
filtru

Tlačítko pro vyjmutí  
prachové nádobky  
z vysavače (zmáčknutím  
tlačítka nahoru se nádobka  
odjistí a vysunete ji ven)

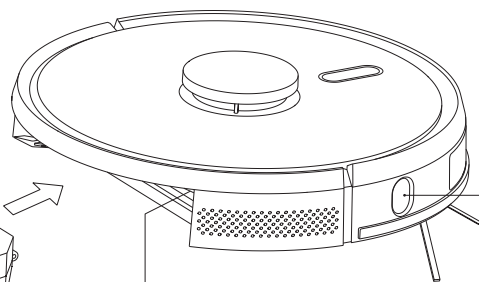

Boční senzor

Resetovací tlačítko

Konektor pro systémový  
upgrade (pouze pro použití  
autorizovaného servisu)

# Popis výrobku

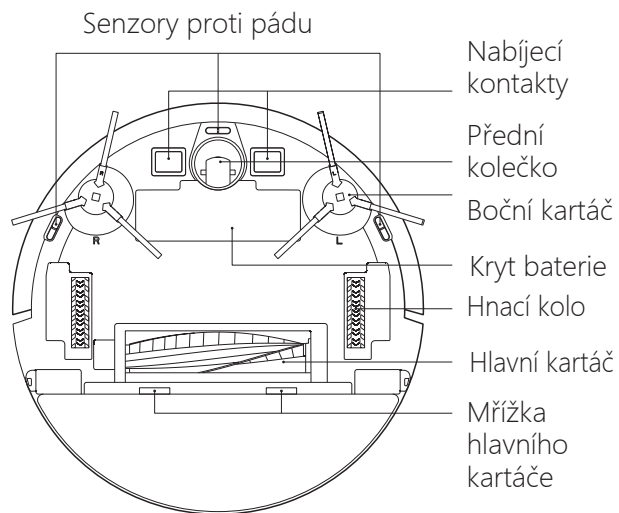
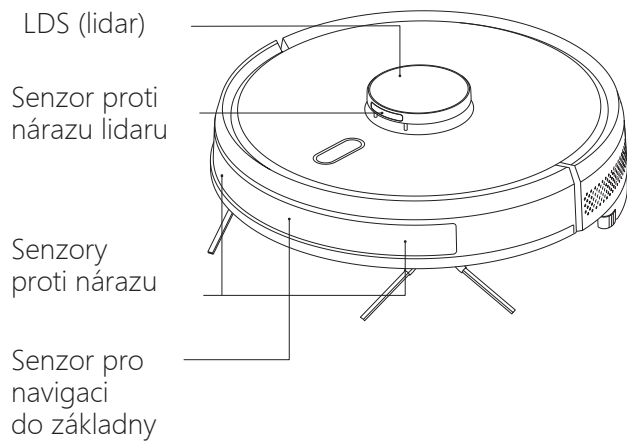



# Popis nabíjecí základny

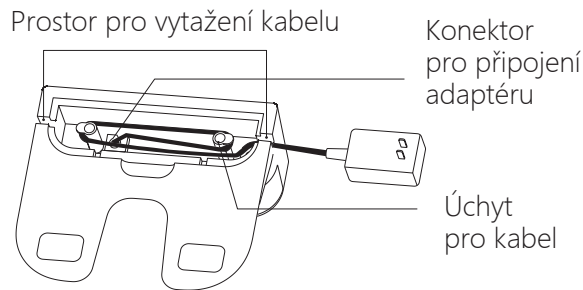
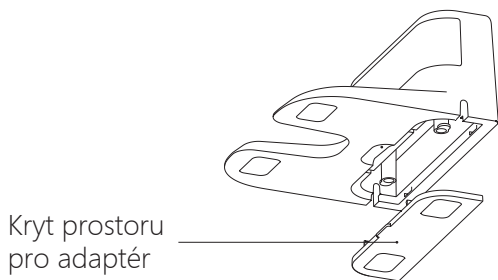
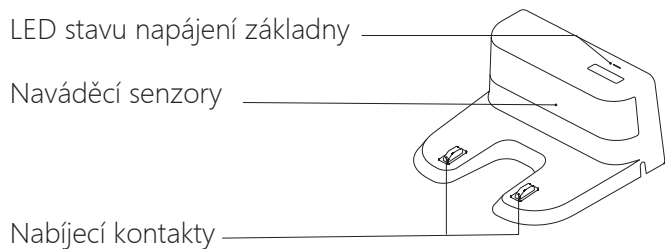

# Instalace výrobku

1. Připojte konektor adaptéru do konektoru uvnitř nabíjecí základny a protáhněte adaptér ven viz obrázek.

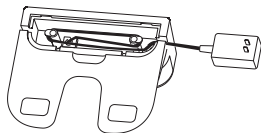

2. Opřete nabíjecí základnu o zeď a na každé straně musí být volný prostor alespoň 0,5 m a před základnou 1,5 m.

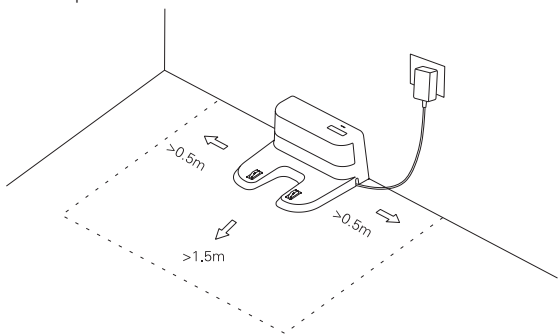

Poznámka:  
LED kontrolka na základně svítí, pokud se robot nabíjí. Pokud je robot nabitý a je v základně, kontrolka nesvítí.

3. Neposunujte základnu, pokud robot pracuje a neumísťujte základnu na přímé sluneční světlo.

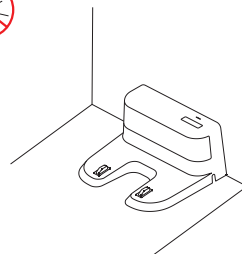

Poznámka:  
Při zahájení práce si robot zaznamená polohu základny do mapy a při jejím posunutí ji robot nenajde.

4. Umístění bočních kartáčů  
Kartáček s označením R umístěte na osu vysavače s označením R a kartáček s označením L umístěte na osu vysavače s označením L viz obrázek.  
Na karáčky zatlačte, dokud neuslyšíte zacvaknutí.

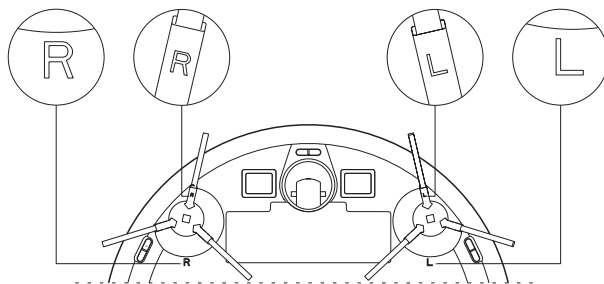

# Instalace výrobku

## 5、Zahájení používání a nabíjení

Stiskněte dlouze vypínač  pro zapnutí robota. Nechte robotický vysavač před používáním nabit do úplného nabití baterie.

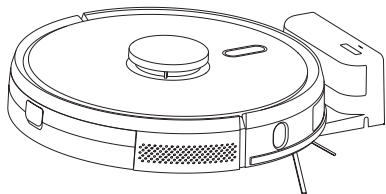

Poznámka:

Pokud je baterie nabitá na 20% či méně, robot nevyjede. Nechte baterii plně nabit.

## 6、Připojení robota k WiFi aplikaci (pouze 2.4GHz)

1. Stáhněte aplikaci TUYA Smart na Obchod Play nebo App Store nebo naskenujte QR kód v zadní části návodu. Podrobný popis aplikace a připojení vašeho robotického vysavače k WiFi najdete v zadní části návodu.

## 7、Zahájení úklidu

Poté, co jste vysavač zapnuli vypínačem a LED svítí modře, stiskněte krátce tlačítko  na těle robota nebo použijte aplikaci pro zahájení úklidu.

Poznámka:

- Robota nepoužívejte na vytírání chemikálií a mastnoty.
- Pokud je baterie vybitá více jak 20%, robot se nerozjede. Nechte baterii plně nabit.
- Pokud je baterie vybitá, robot se jede automaticky dobít.
- Před zahájením úklidu odstraňte z podlahy kabely a další malé věci, které by se mohli namotat do rotačních kartáčů.

## 8、Umístění mopu na zásobník

Umístěte mop na zásobník na vodu, zarovnejte okraje mopu se zásobníkem a pečlivě jej uhladte po celé ploše.

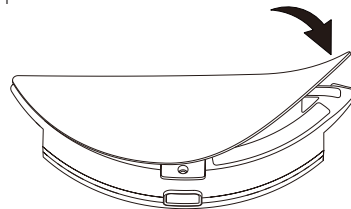

### DŮLEŽITÉ UPOZORNĚNÍ:

Po skončení úklidu s mopem sundejte ihned mop z vysavače a vyperte jej v mýdlové vodě nebo v pračce bez použití aviváže na 40°C. Nešustě mop v sušičce prádla.

# Instalace výrobku

## 9、Naplnění zásobníku vodou

Odklopte víčko zásobníku na vodu a nalijte do zásobníku čistou vodu.

Zavřete pečlivě víčko zásobníku.

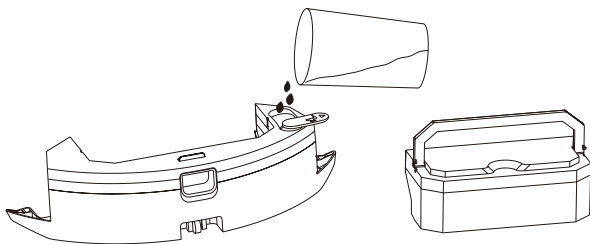

Před naléváním vody do zásobníku odpojte zásobník na suché nečistoty, a poté teprve nalijte vodu do zásobníku na vodu.

### **DŮLEŽITÉ!**

Do zásobníku nepoužívejte žádný čistící přípravek, přípravek můžete nanést přímo na mop.

Po skončení úklidu podlah mop sundejte ihned z robota a nenechte mokrý mop položený na podlaze.

## 10、Umístění zásobníku do robota

Zarovnejte zásobník vodorovně s robotem a zasuněte jej do robota, dokud neuslyšíte zacvaknutí viz obrázek.

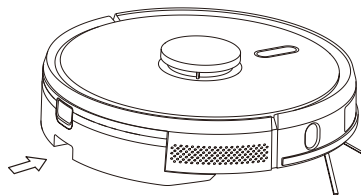

# Instalace výrobku

## 11. Odpojení zásobníku z vysavače

Po skončení úklidu s mopem, stiskněte tlačítko uprostřed nádoby směrem vzhůru a vysuňte zásobník směrem dozadu viz obrázek. Vylijte vodu ze zásobníku, vyperte mop a nechte jej uschnout.

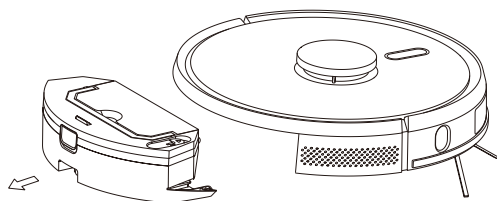

### Důležité!

Pokud je mop umístěný na vysavači, nenechte robota uklízet koberce.

Při běžném vysávání nenalévejte vodu do zásobníku. Zásobník naplňte vodou pouze před zahájením úklidu s mopem.

Při manipulaci s robotem v průběhu úklidu může dojít ke zmatení navigace robota a robot se nebude správně navigovat prostorem.

# Instrukce k používání

## 1, Tlačítko Vypínač (On/Off)

Stisknutím a přidržením tlačítka  po dobu 3s zapnete robotický vysavač.

Pokud je robot ve Standby módu, stisknutím a přidržením tlačítka  po dobu 3s vypnete robotický vysavač.

Poznámka:

Vysavač nelze vypnout, pokud se nabíjí baterie.

## 2, Zahájení úklidu/Pauza

Pokud je vysavač zapnutý, stiskněte jednou krátce tlačítko  na těle robota nebo zahajte úklid pomocí aplikace a robot začne automatický úklid podlah.

## 3, Nabíjení

Robot se automaticky vrátí do nabíjecí základny po skončení úklidu, nebo pokud je baterie vybitá.

Krátkým stiskem tlačítka  na těle robota nebo v aplikaci začne robot vyhledávat nabíjecí základnu.

Pokud robot nenajde základnu, vrátí se zpět do místa, kde úklid začal. Poté jej ručně přeneste a položte do nabíjecí základny.

# Instrukce k používání

## Automatický mód

Krátkým stiskem tlačítka  na těle robota nebo v aplikaci začne robot automatický úklid podlahy, které rozděljuje do sekcí. Po uklizení jedné sekce pokračuje do další sekce podlahy a další sekce, dokud není podlaha kompletně uklizená. Po skončení úklidu se automaticky vrátí do nabíjecí základny.

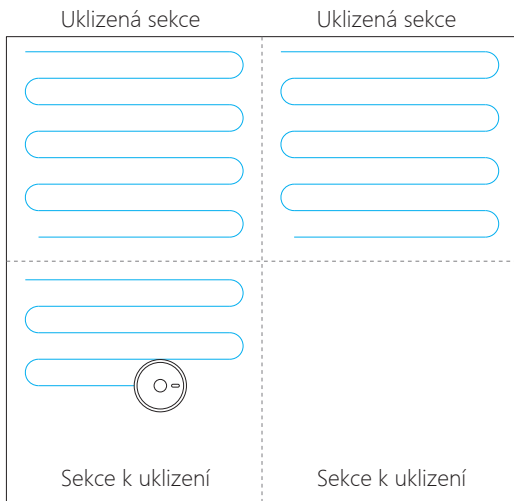

### Poznámka:

Po zahájení úklidu nezvedejte ani nepřenášejte robota na jiné místo, neboť dojde k dezorientaci a robot nemůže zmapovat a uklidit celou podlahu. V případě přenášení zastavte úklid a poté jej opět zahajte od začátku.

## Úklid specifické oblasti (Bodový)

Pokud potřebujete uklidit určitou oblast podlahy, klikněte v aplikaci na tlačítko „Bodově“ a poté klikněte do mapy v aplikaci, kde chcete, aby robot uklidil. Robot vyjede a uklidí pouze označené místo o velikosti 1,5 x 1,5 m.

## Spot mód

Pokud robot nelze ovládat pomocí aplikace a potřebujete uklidit pouze určitou oblast podlahy, přeneste robota na dané místo, stiskněte a přidržte tlačítko  na těle robota po dobu 3s. Robot uklidí oblast o velikosti 1,8 x 1,8 m.

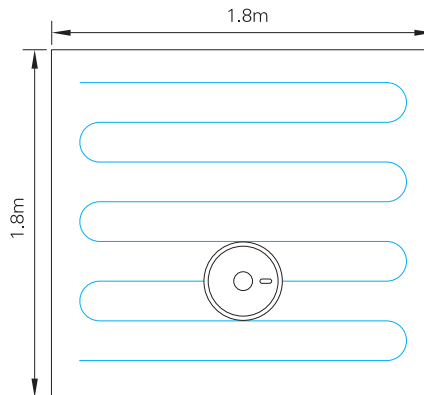

# Instrukce k používání

## Zakázat oblast

V aplikaci je možné nastavit specifickou oblast a její velikost, kterou nechcete robotem uklízet viz nastavit virtuální zeď v aplikaci. Je možné nastavit jednu či více oblastí. Robot bude podlahy uklízet dle vámi nastavených kritérií. Vybrané oblasti je možné v aplikaci opět zrušit.

Poznámka:

Pokud by robot vjel do zakázané oblasti, může to být z důvodu špinavých senzorů, jiných světelných podmínek či jiné abnormální situace.

Pokud byste měnili pozici nábytku v domácnosti (sedací souprava, křesla, komody), robot poté může vjet do zakázané oblasti.

Nastavení zakázaných oblastí bude vymazáno při vymazání aktuální mapy a resetu systému.



## Plánovaný úklid

Pomocí aplikace můžete nastavit čas, kdy bude robot podlahy uklízet viz Časovač v nastavení. Po skončení úklidu se vrátí zpět do nabíjecí základny, pokud z ní úklid zahájil.

## Hlasový průvodce

Pomocí aplikace můžete zapnout či vypnout hlasového průvodce. V aplikaci jednoduše aktivujete či deaktivujete tichý režim.

## Reset WiFi

Pokud se chytrý telefon nemůže spojit s robotem z důvodů změn na routeru, změně hesla či dalších důvodů, stisknete a přidržte 3s tlačítka  a  na těle robota. Hlasový průvodce vás informuje o resetu WiFi a LED kontrolka začne blikat růžově. Připojte robota znovu.



## Nastavení sacího výkonu

Pomocí aplikace můžete nastavit sací výkon - tichý nebo standardní.

## Nastavení dávkování vody

(pouze u elektricky řízených zásobníků)

Pomocí aplikace můžete nastavit množství vody, kterou bude robot dávkovat na uklízenou podlahu viz nastavení v aplikaci. Tuto funkci je možné používat pouze u elektronicky řízených zásobníků na vodu.

# Denní údržba

Údržbu provádějte každý den.

## Hlavní kartáč

1. Vypněte robota vypínačem. Otočte robota spodní stranou vzhůru. Stiskněte dva zámečky na ochranné mřížce hlavního kartáče a vyndejte ji ven z vysavače.
2. Vyndejte z vysavače hlavní kartáč a očistěte veškeré namotané nečistoty. Očistěte hlavní kartáč i po stranách, kde se také zachytávají nečistoty a prostor pro kartáč ve vysavači.
3. Umístěte hlavní kartáč zpět do vysavače, a poté umístěte zpět do vysavače krycí mřížku. Zámečky na mřížce musí zacvaknout.

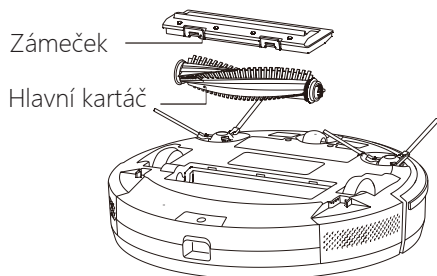

### Upozornění!

Hlavní kartáč měňte za nový každých 6 měsíců. Při jeho mechanickém poškození ihned.

## Boční kartáčky

1. Vypněte robota vypínačem. Otočte robota spodní stranou vzhůru. Uchopte boční kartáček a vytáhněte jej směrem vzhůru z osy ve vysavači.
2. Očistěte veškeré namotané nečistoty na kartáčku i na ose ve vysavači.
3. Umístěte boční kartáček zpět do vysavače. Pozor, kartáček s označením R do strany s označením R a kartáček s označením L do strany s označením L.
4. Stejným způsobem očistěte i druhý boční kartáček.

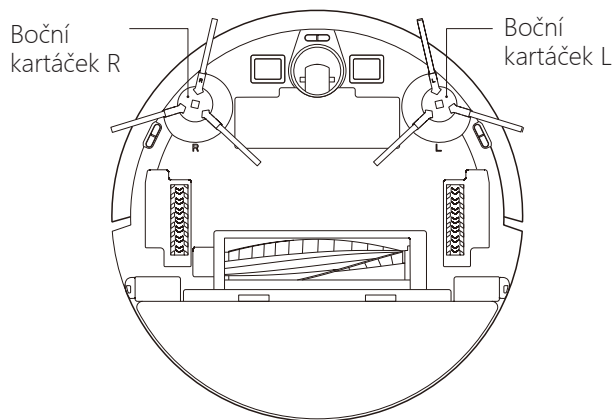

### Upozornění!

Boční kartáčky měňte za nové každých 6 měsíců. Při jejich mechanickém poškození ihned.



# Denní údržba

Údržbu provádějte každý den.

## Prachová nádobka a filtr

1. Stiskněte tlačítko na prachové nádobce směrem vzhůru a vysuňte nádobku ven z vysavače.

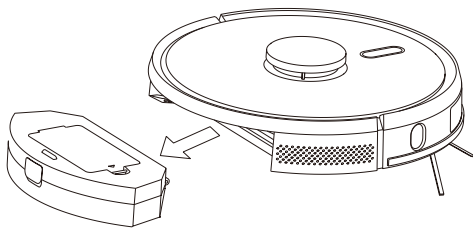

2. Vysuňte zásobník na nečistoty z nádobky a vysypte nečistoty do koše.

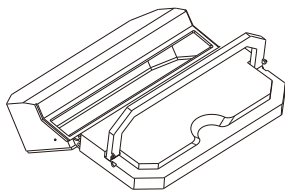

## Čištění filtru

1. Odklopte kryt HEPA filtru, který také očistěte.
2. Vyměňte a očistěte HEPA filtr.
3. Umístěte HEPA zpět do nádobky a zacvakněte kryt filtru.

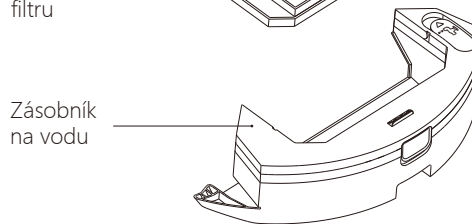
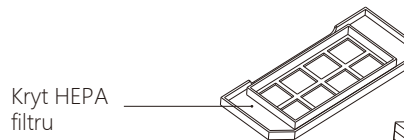
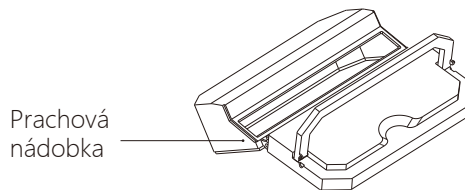

Upozornění!  
HEPA filtr měňte za nový každé 3 měsíce.

# Denní údržba

Údržbu provádějte každý den.

## Zásobník na vodu

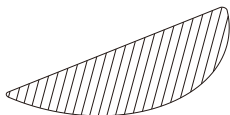
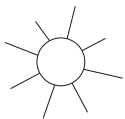

1. Po skončení úklidu s mopem ihned sundejte mop z vysavače.
2. Vylijte přebytečnou vodu ze zásobníku.
3. Mop je možné prát v ruce nebo v pračce na 40°C, bez aviváže a nesmí se sušit v sušičce prádla.

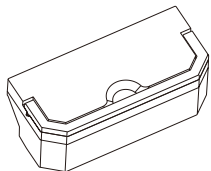
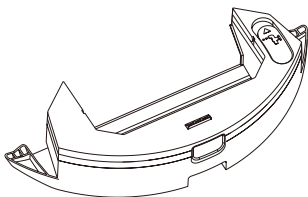

## Čištění senzorů

1. Sensory čistěte suchým jemným hadříkem nebo vatovou tyčinkou.
2. Očistěte od prachu celý přední nárazník, ve kterém jsou senzory pro navigaci.
3. Očistěte senzor na boční straně vysavače.
4. Očistěte tři senzory proti pádu na spodní straně vysavače.
5. Očistěte senzor na krytu lidaru.
6. Očistěte nabíjecí kontakty na robotovi i na nabíjecí základně.
7. Očistěte přední část základny, kde jsou umístěné naváděcí senzory.

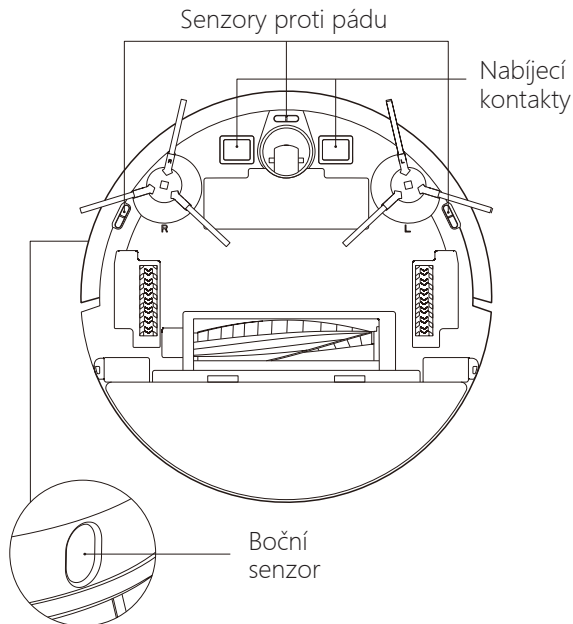

# Denní údržba

Údržbu provádějte každý den a zkontrolujte a očistěte všechny níže uvedené senzory včetně kontroly senzorů proti pádu na spodní straně vysavače.

## Senzory

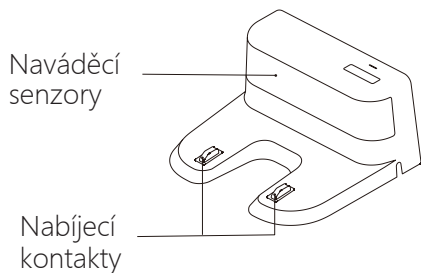
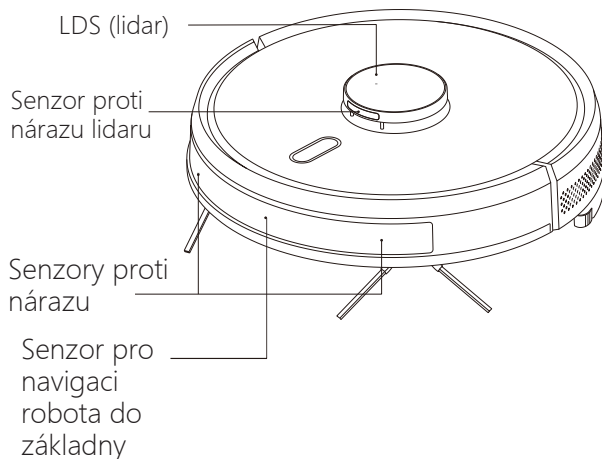

## Baterie

Vysavač ponechte v nabíjecí základně, aby byla baterie stále dobítá, pokud vysavač nepracuje. Pokud vysavač nebudete delší dobu používat (1 týden a více), nechte baterii plně nabit, a poté vysavač vypněte vypínačem. Pokud vysavač uskladňujete na delší dobu, nechte baterii každý měsíc jednou nabít, aby nedošlo ke zkrácení životnosti baterie.

## Upgrade firmware

Upgrade firmware se provádí automaticky pomocí mobilní aplikace. Pokud je uvedena nová aktualizace firmware, aplikace to rozpozná a provede ji. Baterie musí být nabitá na min. 50%. V průběhu aktualizace ponechte robotický vysavač v nabíjecí základně.

## Reset systému

Pokud je z nějakého důvodu potřeba reset systému vysavače postupujte následovně. Vysuňte z vysavače prachovou nádobku a odklopte gumovou krytku resetovacího tlačítka. Stiskněte resetovací tlačítko a systém se vyresetuje. Aktuální mapa a plánovač úklidu budou vymazány, WiFi nastavení bude zachováno.

# Technické údaje

## Robotický vysavač

Model:	CleanMate LDS700
Rozměry:	350 x 350 x 100 mm
Váha:	3,2 kg
Baterie:	Li-ION 3200 mAh
Adaptér:	20 Vdc 1000mA
Vstupní napětí:	100-240V~, 50-60 Hz
Nabíjení:	4 hodiny
Výdrž baterie:	120 minut
Spotřeba:	30 W
Hlučnost:	65 dB

## Nabíjecí základna

Rozměry:	160 x 143 x 80 mm
Výstupní napětí:	24 W

# Řešení provozních situací

Situace	Řešení
Robot se nerozjede	a) pokud je důvodem vybitá baterie, přeneste robota do nabíjecí základny, nabíjecí kontakty na základně se musí dotýkat nabíjecích kontaktů na robotovi. Jakmile bude baterie plně nabitá, robot může začít pracovat. b) teplota místnost musí být v rozmezí 0-40°C, jinak robot nebude fungovat správně
Robot se nenabíjí	a) odpojte robota od nabíjecí základny a zkontrolujte, zda kontrolka na základně svítí. Zkontrolujte, zda je správně připojený adaptér k základně a zda funguje el. proud b) očistěte nabíjecí kontakty na základně i na robotovi od veškerých nečistot a prachu
Robot nezajede do základny	a) robot je příliš daleko od nabíjecí základny nebo je zablokovaný průjezd k základně. Přeneste robota a položte do nabíjecí základny pro dobítí baterie.
Robot se chová nestandardně	Vypněte robota a resetujte systém dle návodu.
Robot je příliš hlučný	Vypněte robota a zkontrolujte, případně očistěte hlavní kartáč, boční kartáčky a prachovou nádobku s filtrem. Zkontrolujte nasávací otvor pod hlavním kartáčem zda není zablokovaný.
Účinnost vysávání nečistot je nižší	a) Prachová nádobka je plná, vysypte ji a očistěte filtr b) Filtr je příliš špinavý, vyměňte jej za nový c) Očistěte hlavní kartáč a boční kartáčky, případně je vyměňte za nové
Robot nelze připojit k WiFi	a) Síla WiFi signálu je slabá, zkontrolujte dostupnost vaší WiFi sítě b) Resetujte WiFi a stáhněte nejnovější aplikaci TUYA do svého telefonu c) Vložili jste nesprávné heslo d) Router pracuje na 5GHz frekvenci, robot může pracovat pouze na frekvenci 2.4GHz
Robot nevyjel v nastavený čas	Pokud je baterie příliš vybitá, robot v nastavený čas nevyjede.
Spotřebovává robot energii, pokud je stále v základně?	Po plném nabití baterie, robot jednou za čas dobije baterii, aby byla stále nabitá a zajistila se tak její dlouhá životnost. Spotřeba je velice nízká.
Je nutné baterii před prvním použitím nabít 3x?	Lithiová baterie ve vysavači netrpí paměťovým efektem. Před prvním použitím stačí baterii nabít do plna jednou.

# TUYA SMART aplikace

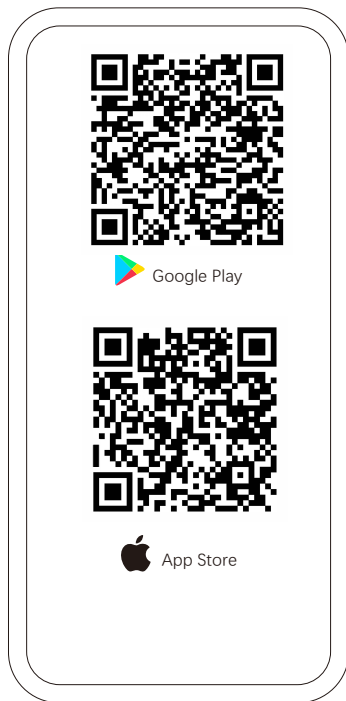

Stáhněte aplikaci TUYA do chytrého telefonu na Google Play nebo Apple App store. Případně naskenujte výše uvedený QR kód.



Pro nové uživatele se nejprve zaregistrujte do aplikace TUYA a vytvořte si nový účet. Pokud již aplikaci TUYA máte, přihlaste se existujícím účtem do aplikace TUYA.

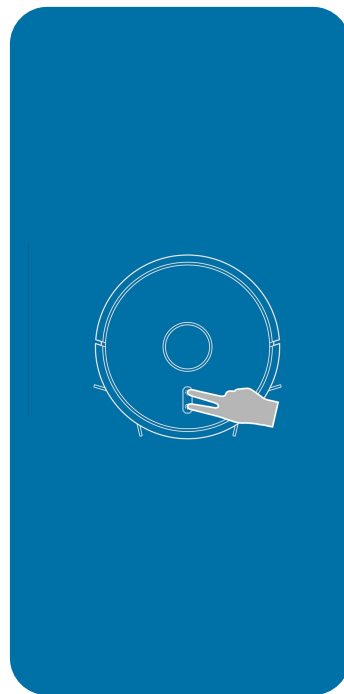

Stiskněte a podržte 3s obě tlačítka Vypínač + Nabíjení na těle robota pro připojení robota k WiFi. LED kontrolka na těle robota začne blikat. Robot a chytrý telefon se musí připojit na stejnou WiFi síť.

# TUYA SMART aplikace

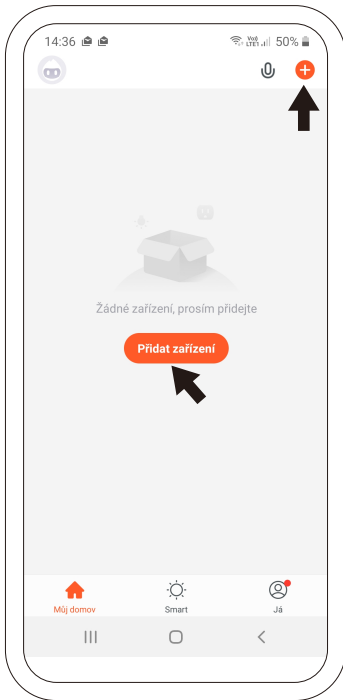

Otevřete aplikaci TUYA a stiskněte tlačítko "+" v horní části displeje nebo stiskněte tlačítko Přidat zařízení "Add device".



Klikněte vlevo na sekci Malé domácí spotřebiče "Small Home appliances" a vyberte z nabídky Vysavač "Robot vacuum".

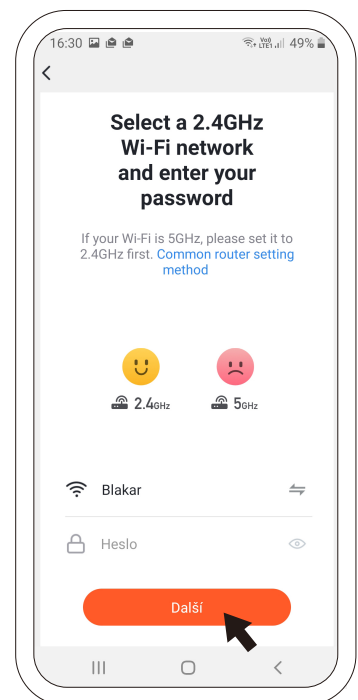

Vyberte vaši WiFi síť, vložte heslo k vaší WiFi síti a potvrďte. Aplikace je určena pouze pro síť 2,4 GHz.

# TUYA SMART aplikace

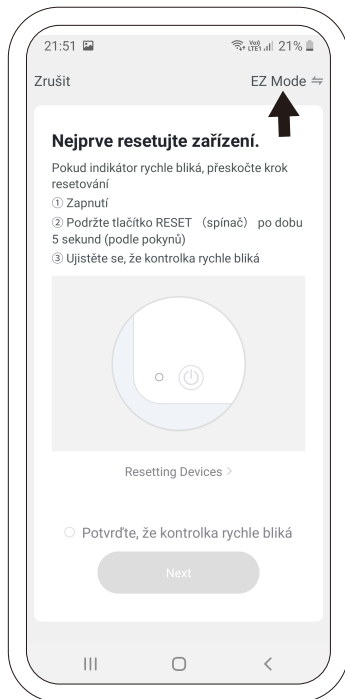

Klikněte v pravém horním rohu displeje na Režim párování "Pairing Mode". Je potřeba změnit režim "EZ Mode" na režim "AP Mode".

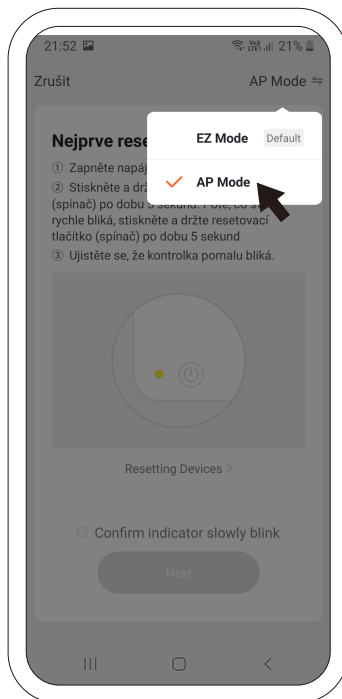

Vyberte režim "AP Mode".

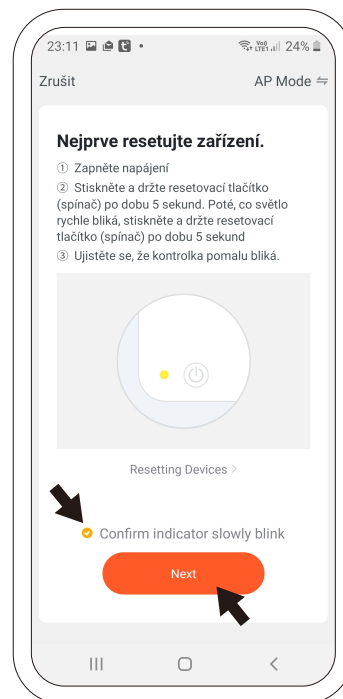

Potvrďte, že kontrolka pomalu bliká "Confirm indicator slowly blink" a stiskněte tlačítko další "Next".



# TUYA SMART aplikace

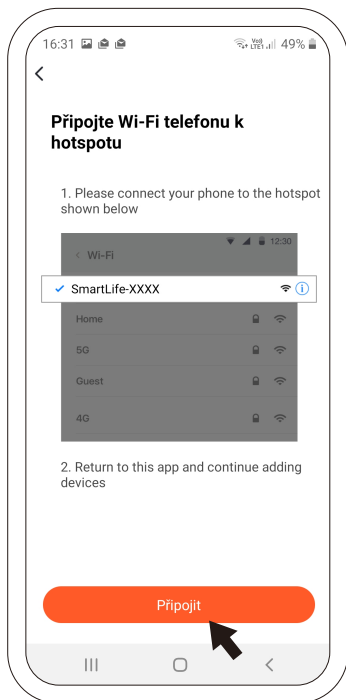

Připojte telefon k robotovi jako k hotspotu stisknutím tlačítka ve spodní části displeje Připojit "Go to Connect"

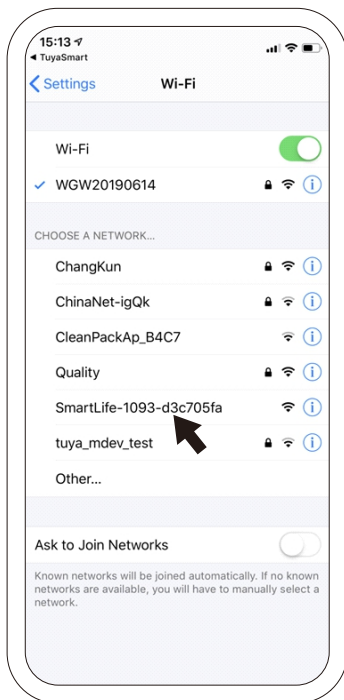

Přejděte do sekce nastavení WiFi ve vašem chytrém telefonu a klikněte na váš robotický vysavač SmartLife-XXX pro připojení. Není třeba žádné heslo. Poté se vraťte zpět do TUYA aplikace.

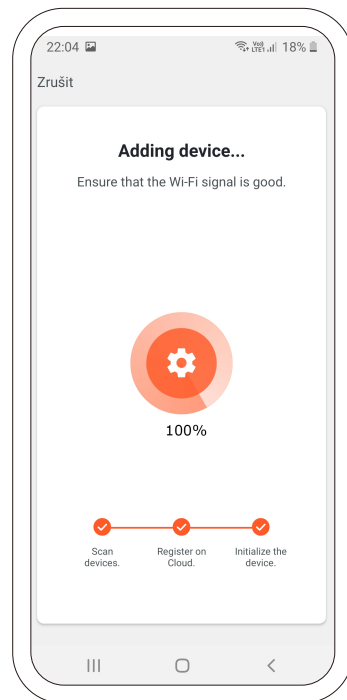

Aplikace se nyní automaticky připojí k robotickému vysavači a LED kontrolka na vysavači přestane blikat, bude konstantně svítit.

U aplikace dochází k aktualizacím. Uvedené obrázky jsou ilustrativní a mohou se lišit. Postupujte dle informací na obrazovce telefonu. Způsob připojení se může měnit, proto doporučujeme sledovat stránky [www.cleanmate.cz](http://www.cleanmate.cz)

# Poznámky

# ZÁRUČNÍ LIST

Model: \_\_\_\_\_

Razítko  
prodeje:

SN: \_\_\_\_\_

Datum  
prodeje: \_\_\_\_\_

Tento záruční list platí pro výrobky dovezené do České republiky firmou BLAKAR trading s.r.o., provozovna: Azalková 1272, 252 42 Horní Jirčany, IČ: 282343391, DIČ: CZ28234391.

## ZÁRUČNÍ PODMÍNKY

- Na výrobek se poskytuje záruka 24 měsíců ode dne prodeje spotřebiteli.
- Záruka se vztahuje na vady vzniklé prokazatelně následkem vadného materiálu
- Záruka se nevztahuje na vady způsobené dopravou, nedodržením pokynů k obsluze uvedených v návodu, špatnou údržbou, mechanickým poškozením, zásahem do spotřebiče, nebo závady způsobené poruchami v el. síti, nesprávnou instalací, nevhodným umístěním (vlhké, prašné, chemicky či jinak nevhodné prostředí)
- Záruka se nevztahuje na vady způsobené běžným opotřebením (u baterií zejména ztráta kapacity, životnost baterie je minimálně 6 měsíců ode dne prodeje, či opotřebením kartáčů, filtrů, koleček běžným používáním)
- Výrobek je určen pouze a výhradně pro použití v domácnostech. Použití výrobku pro jiné účely, než pro které je určen, vylučuje možnost uplatnění záruky.
- Pro uplatnění záruky je nutné předložit řádně vyplněný záruční list opatřený razítkem a podpisem prodejce

Výrobek musí být do záručního i pozáručního servisu předán vycištěný dle návodu. V opačném případě bude servis účtovat zákazníkovi náklady na vycištění vysavače.

## Autorizovaný servis pro Českou republiku

BLAKAR trading s.r.o., Azalková 1272, 252 42 Horní Jirčany, Česká republika

tel.: +420 606 839 644, +420 774 737 789 (8.00-16:30)

e-mail: servis@blakar.cz, www.cleanmate.cz

Technické údaje vycházejí ze stavu známého v době vydání. Změna technických údajů vyhrazena.