

IONIC AIR PURIFIER
ionicpro[®]

TRADITION SINCE 1956
 A BONICO COMPANY

TA500 MANUAL



Read and save these instructions
Lesen und behalten Sie diese Anleitung
Lisez et enregistrez ces instructions
Leggere e salvare queste istruzioni
Lea y guarde estas instrucciones
Прочтите и сохраните эти инструкции
阅读并保存这些说明



DE Beachten Sie unbedingt alle Sicherheitshinweise (separat im Lieferumfang enthalten).

EN Always observe all safety notes (included separately in delivery).

FR Veuillez respecter impérativement l'ensemble des consignes de sécurité (fournies séparément dans le contenu de la livraison).

IT È indispensabile osservare tutte le indicazioni sulla sicurezza (contenute separatamente nel volume di fornitura).

NL Lees alle veiligheidsinstructies (afzonderlijk in de levering).

ES Tenga en cuenta siempre todas las indicaciones de seguridad (se suministran aparte junto con el producto).

PT Respeite sempre todas as notas de segurança (incluídas separadamente no fornecimento).

HU Feltétlenül ügyeljen az összes biztonsági útmutatóra (a szállítási terjedelem külön tartalmazza).

PL Należy koniecznie przestrzegać wszystkich wskazówek bezpieczeństwa (zawartych osobno w zakresie dostawy).

SE Följ alltid alla säkerhetsanvisningar (bifogas separat i leveransen).

FI Noudata ehdottomasti kaikkia turvallisuusohjeita (sisältyvät erillisenä osana toimituslaajuuteen).

DK Overhold altid alle sikkerhedsanvisninger (medfølger separat).



NO Alle sikkerhetsanvisningene (følger med separat) må følges strengt.

LV Obligāti ievērojiet visus drošības norādījumus (atsevišķi iekļauti piegādes komplektā).

LT Būtinai atsižvelkite į saugumo nurodymus (atskirai pridėti komplektacijoje).

EE Järgige tingimata kõiki ohutusjuhised (sisalduvad tarnekomplektis eraldi).

CZ Bezpodmínečně dodržujte všechny bezpečnostní pokyny (samostatně součástí dodávky).

SK Bezpodmienečne dodržiavajte všetky bezpečnostné pokyny (samostatná súčasť dodávky).

SI Obvezno upoštevajte varnostna navodila (vključena v obseg dobave kot ločen dokument).

HR Obavezno obratite pozornost na sve sigurnosne napomene (odvojeno se nalaze u opsegu isporuke).

GR Τηρείτε πάντα όλες τις οδηγίες ασφαλείας (περιλαμβάνονται ξεχωριστά στο παραδιδόμενο υλικό).

RU Изучите все указания по технике безопасности (входят в комплект поставки).

CN 务必注意所有安全规章 (在供货范围中单独提供)。

DE	Gebrauchsanweisung	5	NO	Bruksanvisning	173
EN	Instructions for use	19	LV	Lietošanas instrukcija	187
FR	Mode d'emploi	33	LT	Naudojimo instrukcijos	201
IT	Istruzioni per l'uso	47	EE	Kasutusjuhend	215
NL	Gebruiksaanwijzing	61	CZ	Návod k použití	229
ES	Instrucciones de uso	75	SK	Návod na používanie	243
PT	Instruções de utilização	89	SI	Navodila za uporabo	257
HU	Használati útmutató	103	HR	Upute za uporabu	271
PL	Instrukcja obsługi	117	GR	Οδηγίες χρήσης	285
SE	Bruksanvisning	131	RU	Руководство по эксплуатации	299
FI	Käyttöohje	145	CN	使用说明书	313
DK	Brugsanvisning	159			

NÁVOD K POUŽITÍ

OBSAH

Technické údaje	231
Úvod	232
Výhody výrobku	233
Důležitá varování	234
Sběrné lopatky	234
Hlavní části	234
Obsluha čističe vzduchu Ionic Pro® Turbo	235
Příprava	235
Ovládací prvky/nastavení	236
Volba nastavení	236
Kontrolní světlo čištění	236
Čištění a údržba	237
Čištění sběrných lopatek	237
Čištění interních ionizačních vodičů	238
O hloubkovém čištění	239
Hluboké čištění	239
Odstraňování závad	240
Ozon a vliv na vaše zdraví	240
Další potřebné informace	241
Důležité informace pro vaše zdraví	241

TECHNICKÉ ÚDAJE

Technické údaje*

Typové označení	TA500
Příkon	12 W
Napětí síťového zdroje	220–240 V ~50 Hz
Čistící výkon (CADR) – kouř	30,6 m ³ /h
Hlučnost za chodu	Tichý / žádné ventilátory
Typ filtru	Sběrné lopatky / ionizátor
Rozměry	196 × 241 × 691 mm
Hmotnost	3,6 kg

* Podléhá změně

ÚVOD

Děkujeme vám, že jste si zakoupili přístroj Ionic Pro® Turbo, a blahopřejeme vám, že jste učinili tento důležitý krok ke zlepšení kvality vzduchu ve vašem bytě, kanceláři nebo jiných prostředích. Naším prvotním cílem je spokojenost zákazníků. Váš přístroj Ionic Pro® Turbo je prvotřídní zařízení k čištění vzduchu, které se dodává se zárukou na jeden rok.

Užijte si svůj přístroj Ionic Pro® Turbo a navštivte naše internetové stránky, kde naleznete více vysoce kvalitní výrobků a vylepšení.

envion.com

The logo features a stylized arch over the word "ionicpro" in a serif font, with "IONIC AIR PURIFIER" in a smaller sans-serif font above it. Below "ionicpro" is the word "TURBO" in a bold, all-caps sans-serif font.

IONIC AIR PURIFIER
ionicpro
TURBO



VÝHODY VÝROBKU

Váš ionizační čistič vzduchu Ionic Pro® Turbo vám poskytne všechny následující vynikající výhody:

- Technologie Oxygen Plus™ mění ozon a smog na čistý kyslík
- Germicidní komora přihlášená k patentování usmrcuje při kontaktu bakterie a choroboplodné zárodky
- Zcela tichý chod
- Žádné filtry, které by bylo nutno měnit
- Snadné použití
- Snadné čištění
- Energeticky účinný provoz



DŮLEŽITÁ VAROVÁNÍ

! Před používáním čističe vzduchu Ionic Pro® Turbo si prosím prostudujte všechny bezpečnostní pokyny a následující důležité informace.

SBĚRNÉ LOPATKY

Prohlédněte si prosím schematický obrázek „Hlavní části“ a vyhledejte umístění části označené „A“.

Jedná se sběrné lopatky a jsou podstatnou součástí tohoto vynikajícího systému ionizačního čištění vzduchu. Sběrné lopatky jsou místem, kde se zachytí nezdravé znečišťující látky, alergeny, dráždivé látky a zápachy, pokud je čistič vzduchu Ionic Pro® Turbo v bezchybném provozním stavu a je v chodu.

! Kovové sběrné lopatky mohou být staticky nabitě. Nedotýkejte se kovových sběrných lopatek, a to ani v případě, když vyjmete sadu sběrných lopatek za účelem čištění. (Viz kapitolu „Čištění a údržba“ v tomto návodu.)

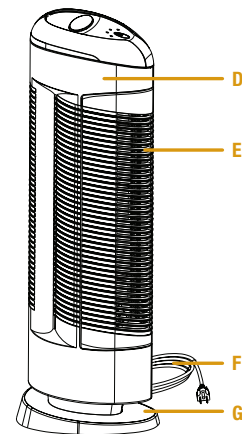
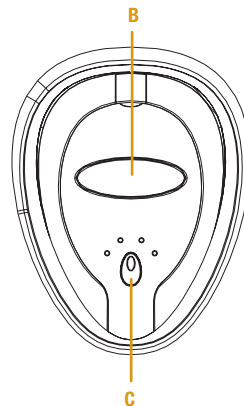
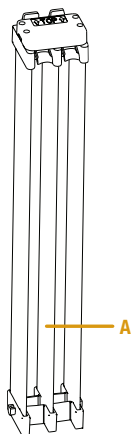

HLAVNÍ ČÁSTI

- A. Sběrné lopatky
- B. Tlačítko otevření
- C. Ovládací panel
- D. Vnější skříň
- E. Hlavní dvířka
- F. Síťový kabel
- G. Základna

OBSLUHA ČISTIČE VZDUCHU IONIC PRO® TURBO

PŘÍPRAVA

Vyhledejte rovnou plochu, na kterou umístíte ionizační čistič vzduchu Ionic Pro® Turbo. Postavte svůj ionizační čistič vzduchu Ionic Pro® Turbo minimálně 30 cm od stěny. Připojte přívodní kabel přístroje.

Nyní lze váš ionizační čistič vzduchu Ionic Pro® Turbo zapnout!

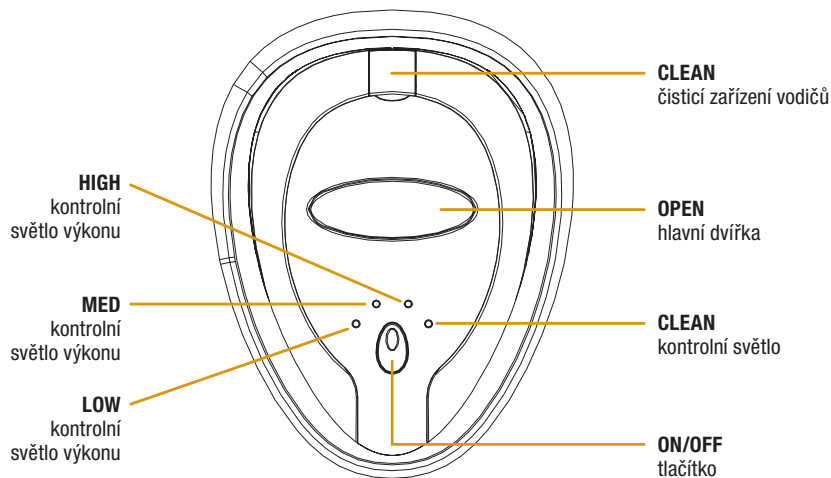

1. Tlačítko ON/OFF

- | | |
|------------------|-------------------------------|
| a. LOW | kontrolní světlo výkonu (LOW) |
| b. MEDIUM | kontrolní světlo výkonu (MED) |
| c. HIGH | kontrolní světlo výkonu (HI) |
| d. CLEAN | kontrolní světlo (CLEAN) |

- | | |
|-----------------|-----------------------------------|
| 2. CLEAN | čisticí zařízení vodičů |
| 3. OPEN | tlačítko otevření hlavních dvířek |
| 4. CLEAN | kontrolní světlo |

OBSLUHA ČISTIČE VZDUCHU IONIC PRO® TURBO

OVLÁDACÍ PRVKY/NASTAVENÍ

1. TLAČÍTKO ON/OFF Zapíná a vypíná přístroj.

- A LOW** – Toto je cenově nejvýhodnější nastavení. Ideální nastavení pro středně velké místnosti, kde se zřídka otvírají okna a dveře.
- B MED** – Doporučené nastavení pro středně velké až velké místnosti.
- C HI** – Toto nastavení s maximálním výkonem je doporučeno pro středně velké až velké místnosti a/nebo prostory s výskytem velkého množství prachu.
- D CLEAN** – Toto červené kontrolní světlo se rozsvítí tehdy, když váš ionizační čistič vzduchu Pro® Turbo ionic vyžaduje vyčištění nebo přístroj má nějakou jinou závadu. Viz kapitola „Odstraňování závad“.

VOLBA NASTAVENÍ

1. Stiskněte tlačítko ON/OFF pro aktivaci vašeho ionizačního čističe vzduchu a můžete si užívat čistého ionizovaného vzduchu.
2. Při každém zapnutí ionizačního čističe vzduchu Ionic Pro® Turbo přejde přístroj automaticky do režimu nastavení HI (vysoký/maximální výkon).
3. Stiskněte jednoduše tlačítko ON/OFF ještě jednou pro zvolení nastavení výkonu MED (střední) a stiskněte tlačítko ON/OFF znovu, pokud chcete zvolit nastavení výkonu LOW (nízký).
4. Stisknutím tlačítka ON/OFF počtvrté se přístroj vypne.
5. Pro indikaci aktuálního nastavení (LOW, MED, HI) se rozsvítí příslušné kontrolní LED světlo.

KONTROLNÍ SVĚTLO ČIŠTĚNÍ

Jestliže nebylo čištění včas provedeno nebo vstup střídavého proudu je nestabilní, rozsvítí se červené kontrolní světlo CLEAN a přístroj se vypne. Sběrné lopatky ionizačního čističe vzduchu Ionic Pro® Turbo se musí čistit po každém měsíci používání a současně se musí vyčistit interní ionizační vodiče. (Úplné pokyny jsou uvedeny v kapitole „Čištění a údržba“.) Po řádném vyčištění sběrných lopatek lze obnovit normální provoz.



ČIŠTĚNÍ A ÚDRŽBA

S velmi malým úsilím dodává ionizační čistič vzduchu Pro® Turbo čistější, čerstvější a zdravější vzduch do vašeho vnitřního prostředí. Udržujte váš ionizační čistič vzduchu Ionic Pro® Turbo v náležitém funkčním stavu vyčištěním sběrných lopatek po každém měsíci používání tak, jak je doporučeno. Interní ionizační vodiče jsou důležitou součástí systému ionizačního čištění vzduchu Ionic Pro® Turbo a je třeba je čistit současně se sběrnými lopatkami nebo kdykoli, když je slyšet nadměrný hluk. (Viz kapitoly „Čištění interních ionizačních vodičů“ a „O hlubokém čištění“.)

Častější čištění může být potřebné tehdy, když váš ionizační čistič vzduchu Ionic Pro® Turbo je nový, nebo když jej umístíte na odlišné místo. Nedoporučujeme vám vystavovat váš ionizační čistič vzduchu Ionic Pro® Turbo působení sazí a kouře ze svíčky / olejové lampy / krbu, neboť jinak je třeba čistit sběrné lopatky po každém vystavení tomuto vlivu. (Viz „Důležitá varování“.)

ČIŠTĚNÍ SBĚRNÝCH LOPATEK

1. Vypněte svůj ionizační čistič vzduchu Ionic Pro® Turbo Ionic a odpojte jeho přívodní kabel.
2. Před zahájením demontáže sběrných lopatek ponechte přístroj v klidu po dobu jedné minuty.
3. Zatáhněte nahoru uvolňovací západku sady sběrných lopatek a vytáhněte sadu z hlavních dvířek.
4. Vyjměte sadu sběrných lopatek.
5. Nedotýkejte se kovových lopatek, dokud nedojde k vybití zbytkové elektřiny dotykem lopatek s elektrickým uzemněním, jako je například vodní trubka nebo kovový kohoutek.
6. Otřete mírně navlhčenou houbou nebo tkaninou zachycené částice nahromaděné na třech lopatkách.

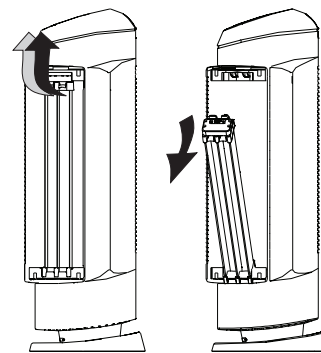

! Aby se zabránilo poškození vašeho ionizačního čističe vzduchu Ionic Pro® Turbo, ujistěte se, že jsou lopatky zcela suché a bez jakékoli vlhkosti a že váš ionizační čistič vzduchu Ionic Pro® Turbo je před opětovným vložením lopatek vypnutý.

ČIŠTĚNÍ A ÚDRŽBA

Pokud se uvnitř dvířek čističe vzduchu nahromadí prach, postupujte při čištění podle těchto pokynů.

1. Vypněte svůj čistič vzduchu Ionic Pro® Turbo Ionic a odpojte jeho přívodní kabel.
2. Otevřete dvířka a vyjměte sběrné lopatky.
3. Pro vysátí prachu použijte nástavec hadice s jemným kartáčem. Pro čištění nepoužívejte kapaliny.

ČIŠTĚNÍ INTERNÍCH IONIZAČNÍCH VODIČŮ

Pro seškrábnutí zbytků částic se používá čistič interních ionizačních vodičů, který vyčistí interní ionizační vodiče posouváním nahoru a dolů.

1. Několikrát zatáhněte rukojeť nahoru a dolů.
2. Interní ionizační vodiče je třeba vyčistit vždy po čtyřech týdnech používání.

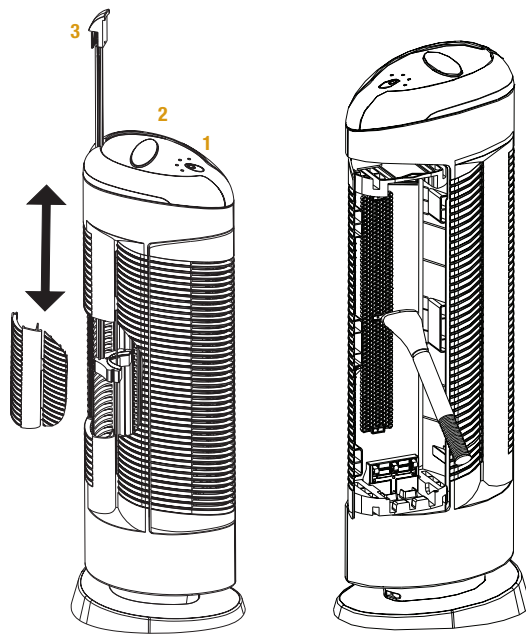

ČIŠTĚNÍ A ÚDRŽBA

O HLOUBKOVÉM ČIŠTĚNÍ

Hlučná funkce (slyšitelný hlasitý bzučivý zvuk) je známkou toho, že úplné vyčištění sběrných lopatek a interních ionizačních vodičů vašeho ionizačního čističe vzduchu Ionic Pro® Turbo nebylo provedeno včas.

Interní ionizační vodiče se musí udržovat v čistotě, aby byl zaručen tichý a normální provoz.

HLUBOKÉ ČIŠTĚNÍ

1. Nejdříve svůj ionizační čistič vzduchu Ionic Pro® Turbo Ionic vypněte a odpojte jeho přírodní kabel.
2. Před vysunutím sběrných lopatek ponechte přístroj v klidu po dobu jedné minuty tak, jak je popsáno v kapitole „Čištění sběrných lopatek“ v tomto návodu.
3. Pro očištění částic nečistoty na plochách a hranách lopatek použijte tkaninu a teplou mýdlovou vodu.
4. Před vložením lopatek do vašeho ionizačního čističe vzduchu Ionic Pro® Turbo je opláchněte a ponechte je důkladně oschnout po dobu 24 hodin. V případě potřeby si můžete zakoupit druhou sadu sběrných lopatek pro použití tehdy, když se původní lopatky suší, aby bylo možné nepřetržitě čistění vzduchu.
5. Vyčistěte ionizační vodiče tak, jak je vysvětleno v kapitole „Čištění ionizačních vodičů“ v tomto návodu.

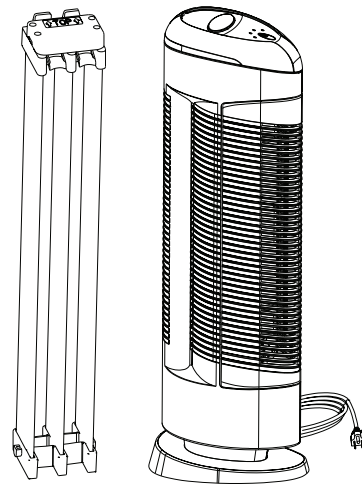

ODSTRAŇOVÁNÍ ZÁVAD

* Viz kapitolu „ČIŠTĚNÍ A ÚDRŽBA“.

OZON A VLIV NA VAŠE ZDRAVÍ

Po aktivaci vašeho ionizačního čističe vzduchu Ionic Pro® Turbo si možná všimnete nové čisté vůně.

Závada	Příčina	Odstranění závady
Kontrolní světlo / světlo nastavení se nerozsvítí.	Přívodní kabel přístroje je odpojen.	Zkontrolujte, zda není přívodní kabel přístroje odpojen ze zástrčky.
	Tlačítko ON/OFF nebylo stisknuto.	Stiskněte tlačítko ON/OFF.
	Hlavní dvířka nejsou zavřena.	Zavřete dvířka.
Červené kontrolní světlo CLEAN svítí nebo přístroj se vypne.	Nahromadilo se příliš mnoho prachu.	Vypněte přístroj, odpojte jeho přívodní kabel a vyčistěte ionizační vodiče pomocí čisticího zařízení vodičů.
	Vstup střídavého proudu je nestabilní nebo přetížený.	Vypněte přístroj a ponechte jej na chvíli v klidu, aby se vrátil do normálního stavu.
	Vlhkost na sběrných lopatkách.	Očistěte lopatky a nechte je oschnout a poté přístroj opět zapněte.
Vznik nadměrného hluku.	Sběrné lopatky nejsou správně nainstalovány.	Vyjměte a znovu namontujte sběrné lopatky a stiskněte tlačítko „ON/OFF“.
	Nahromadilo se příliš mnoho prachu.	Důkladně očistěte a vysušte lopatky a ionizační vodiče.*
	Interní části jsou vlhké.	Udržujte přístroj v suchu.

DALŠÍ POTŘEBNÉ INFORMACE

DŮLEŽITÉ INFORMACE PRO VAŠE ZDRAVÍ

Systém ionizačního čištění vzduchu Ionic Pro® Turbo používá ionizační proces, v jehož důsledku jsou emise ozonu velmi nízké.

Osoby s anamnézou respiračního onemocnění, astmatu, srdečních onemocnění, plicních onemocnění, dýchacích potíží nebo problémů s ozonem by se měly obrátit na svého lékaře s dotazem, zda koncentrace ozonu generované tímto nebo jinými komerčními ionizačními čistíči vzduchu jsou vhodné pro jejich specifické zdravotní potřeby.



