

## italiano

Meccanismo da incasso con movimento d'apertura frontale mediante rotazione dello schienale in un unico movimento. Il passaggio della posizione divano alla posizione letto avviene senza muovere o rimuovere nessuno degli elementi di tappezzeria. Il meccanismo è dotato di cestello a baionetta che permette il fissaggio dei braccioli e dello schienale al meccanismo. Questo dà la possibilità di fissare diversi modelli, a scelta, di schienali e di braccioli che si montano e si smontano separatamente dal meccanismo. Il piano dormita è in filo d'acciaio a maglia elettrosaldata rettangolare plastificata, per dare più resistenza, solidità e durevolezza nel tempo. Il piano seduta è a cinghie elastiche per garantire un comfort maggiore ed una sensazione di morbidezza. Lo schienale è dotato di 2 vani per l'alloggiamento dei cuscini del letto, detto porta guanciali ed è sdoppiato. Su richiesta, è disponibile un set di componenti per il fissaggio dei braccioli al cestello (struttura portante della rete) che permette il fissaggio dei piedi del divano al di sotto dei braccioli, mentre la versione standard prevede il fissaggio dei piedi direttamente sotto il cestello (struttura portante della rete).

Piano dormita con materasso a molle alto 14 cm.

**Nella versione 711**, sulla parte centrale del meccanismo sono presenti dei punti aggiuntivi di attacco dello schienale che consentono di montare due schienali più piccoli ma indipendenti. Lo schienale, tramite cinematismi a scatto, si trasforma in un comodo poggiatesta.

## français

Mécanique encastrable, avec mouvement d'ouverture frontale par rotation du dossier en un seul mouvement, qui permet le passage de la position divan à la position lit sans enlever aucun des éléments de la tapisserie. La mécanique est dotée d'un châssis porteur à glissières qui la supporte et permet le fixation des accoudoirs et du dossier à la mécanique. Ce système permet le fixation de différents modèles, assortis, de dossiers et d'accoudoirs qui peuvent se monter et se démonter séparément de la mécanique.

Le plan de couchage est en fil d'acier à grille électrosoudée rectangulaire et plastifiée, pour assurer une meilleure résistance, solidité et durabilité. Le plan d'assise est à sangles élastiques pour assurer un meilleur confort et une sensation de souplesse.

Le dossier est muni de 2 compartiments pour le logement des oreillers du lit appelé porte oreillers qui est dédoublé ou divisé.

Une autre option, sur demande, est disponible pour un fixation des pieds du divan sous les accoudoirs, par l'intermédiaire d'un set d'éléments qui fixent les accoudoirs au châssis porteur, par contre, la version standard envisage un fixation des pieds au dessous du châssis porteur directement.

La mécanique permet l'application, sur le plan couchage, d'un matelas à ressorts de 14 cm de hauteur.

## english

Embeddable mechanism which opens from the front, by rotating the back in one movement that can be turned from sofa to bed position without removing any of the tapestry elements.

The mechanism is equipped with a bayonets supporting steel frame to fix the arms and the back to the mechanism.

This solution offers the possibility to have wide variety of backs and arms models, which could be connected or disconnected separately on the mechanism.

The bed base is made up of rectangular electro welded plasticized steel wire mesh to give more resistance, solidity and durability.

The seating base is made up of elastic belts to assure a best comfort and a sweet softness sensation.

The back is equipped with 2 lodging compartments for bed pillows, the pillows Holder, in 2 separated parts.

The standard version foresees a direct fixing of the legs under the supporting steel frame.

On request, a set of components is available to fix the arms to the supporting steel frame and then to fix the sofa bed legs under the arms.

The mechanism allows to use on the bed base a 14 cm height spring mattress.

## deutsch

Versenkbarer Mechanismus mit frontaler Öffnung durch Rotieren der Rückenlehne in einer einzigen Bewegung.

Dies ermöglicht den Übergang von Sitzebene zu Schlafebene ohne die Polsterung zu verstellen.

Der Mechanismus verfügt über ein Bajonettgestell welches, sowohl die Montage der Armlehne als auch der Rückenlehne ermöglicht.

Ganz nach Wunsch hat man dadurch die Möglichkeit verschiedene Modelle zu befestigen.

Die Schlafebene besteht aus plastifiziertem Stahlgewebe mit rechteckigen Maschen, dies ermöglicht höheren Widerstand, Stabilität sowie Dauerhaftigkeit. Die Sitzebene dagegen besteht aus Elastikgurten, welche eine erhöhte Bequemlichkeit und mehr Gefühl für Weichheit hervorufen.

Die Rückenebene besteht aus 2 getrennten Räumen für die Unterkunft der Bettkissen, auch Kopfkissenhalter genannt. Auf Wunsch ist es auch möglich über ein Set zu verfügen, das die Befestigung der Armlehnen am Gestell ermöglicht und als Konsequenz die Befestigung der Füße unter den Armlehnen.

Die Standard Version dagegen sieht die Befestigung der Füße direkt unter dem Gestell vor.

Beide Mechanismen ermöglichen eine Federkernmatratze in Höhe von 14 cm zu verwenden.

## español

Mecanismo encajado con movimiento de apertura frontal mediante la rotación del respaldo con un solo movimiento.

El pasaje de sofá a cama se realiza sin necesidad de mover ninguno de los elementos de la tapicería.

El mecanismo está dotado de un cesto a bayonetas que permite la fijación de los brazos y del respaldo al mecanismo.

de fijar diferentes modelos, se pueden montar y desmontar otros respaldos y brazos por separado.

La superficie de la cama está hecha por un hilo de acero soldado entre sí formando una red elástica de forma rectangular y plastificado para dar mayor resistencia en el tiempo.

La parte del asiento se forma de cinco correas elásticas para garantizar un mayor confort.

El respaldo está dotado de espacios para poder guardar en ellos las dos almohadas de la cama.

Si se desea, a parte, se puede pedir un set de complementos para fijar los brazos al cesto (estructura portante de la red)

que permite la fijación de los pies del sofá por debajo de los brazos, mientras que la versión standard prevee la fijación de los pies directamente por debajo del cesto (estructura portante).

Compuesto también por un colchón de muelles alto 14 cms.



La Serie 710/711 è studiata per consentire una maggiore libertà nel design: rende possibile infatti progettare divani con il piede posizionato sotto al bracciolo, grazie all'apposito innesto di sostegno con chiusura a vite (optional), che blocca il bracciolo al divano e, al tempo stesso, lo rende portante.

The 710/711 Mechanism was studied for having more choices about the Design to develop: infact it is possible to develop sofas with fixed feet under the armrests, thanks to the sustaining bracket endowed with a closing screw (optional) that fixes the armrest to the sofa and, at the same time, makes the armrest a carrying base.

La série 710/711 est projetée pour permettre une liberté plus grande au design: en effet, elle permet de projeter des canapés avec le pied positionner en-dessous de l'accoudoir, grâce à l'union de soutien avec fermeture à vis (optionnel), qui serre l'accoudoir au canapé et, en même temps, le fait devenir un élément portant.

Der Satz 710/711 ist gefasset, um eine grössere Freiheit von dem Design zu erlauben: in der Tat, ermöglicht es, Sofa mit dem Fuss unter der Armlehne zu planen, durch die passende StützKupplung mit Schraubverschluss (Extra), der die Armlehne zu den Sofa blockiert und, gleichzeitig, die Armlehne tragende macht.

La serie 710/711 ha sido estudiada para consentir una mayor libertad en el diseño: hace posible proyectar sofás con los pies posicionados debajo de los brazos, gracias al apósito injerto de sostén, con cierre optativo, que bloquea los brazos al sofá.

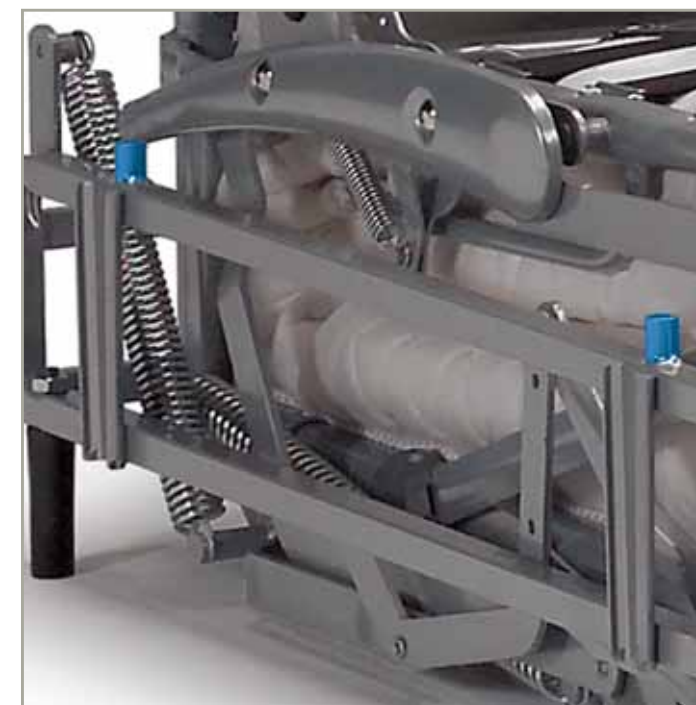

Piede in posizione standard, sotto la base del divano.

Foot in standard position, under the frame of the sofa.

Pied en position standard, sous la base du canapé.

Fuss auf Standardstellung, unter der Grundlage von dem Sofa.

En la posición standard, los pies están bajo la base del sofá.



Piede sotto il bracciolo (con set optional).

Foot under the armrest (with optional set).

Pied sous l'accoudoir (avec set optionnel).

Fuss unter der Armlehne (mit Extra-Kit).

Pies bajo los brazos con set optativo.

Dopo l'assemblaggio di staffe e baionette sul bracciolo, si procede con l'infilaggio nelle baionette fisse della rete.

After assebling brackets and 'L' brackets on the arm, it is necessary to fix the last onto the brackets of the mechanisms.

Après l'assemblage des étriers et des glissières sur l'accoudoir, il faut procéder à l'enfilage dans les glissières fixées au sommier métallique.

Nach dem Zusammenbau von Spanneisen und Bajonett an der Armlehne, vorgeht man mit der Hineinsteckung in den festen - Bajonette von dem Sprungrahmen.

Despues del ensamblaje de anillas y bayonetas sobre el brazo, se procede con la conexión a las bayonetas fijas de la estructura.

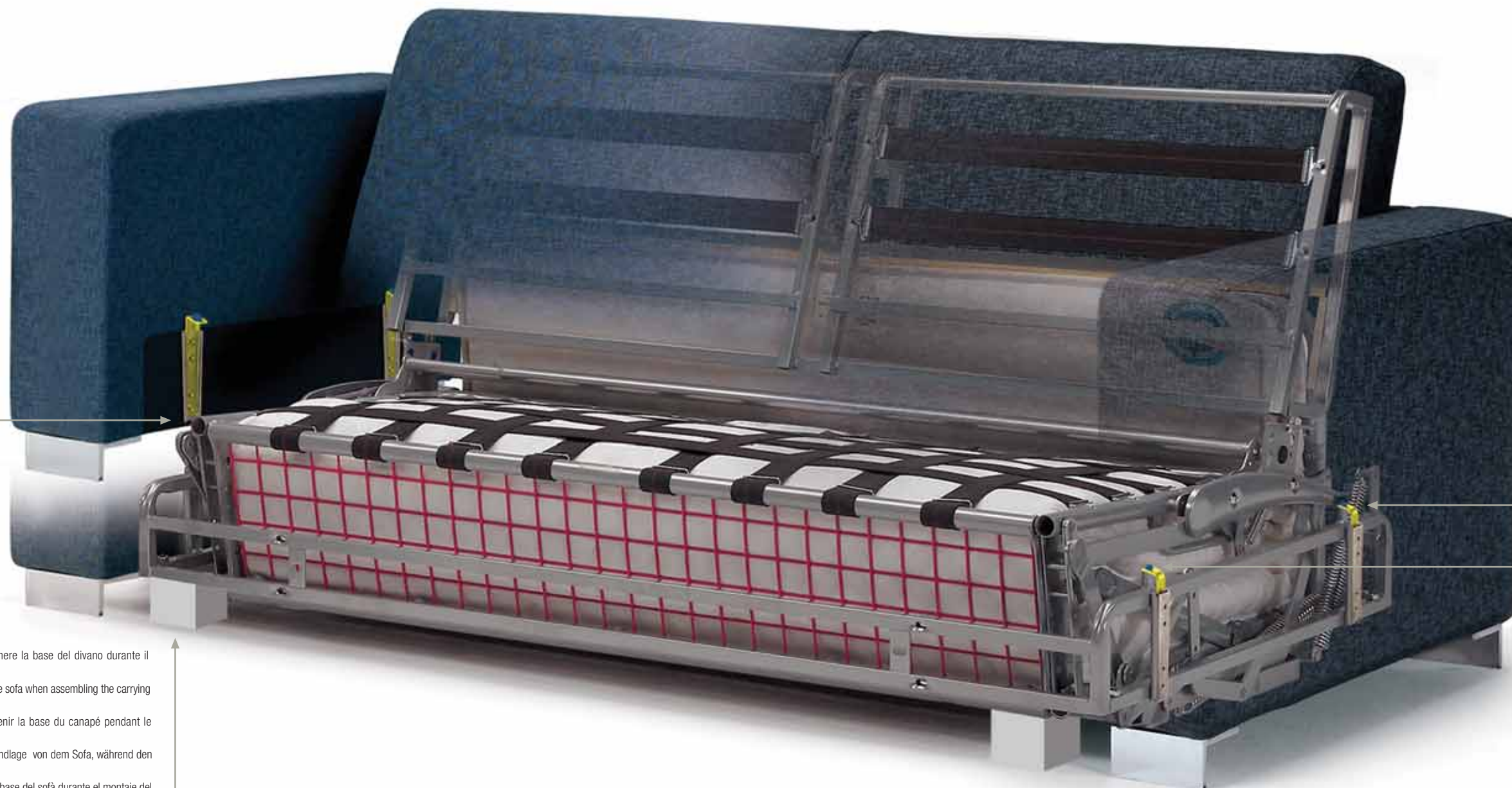

Basta serrare le viti e il bracciolo è montato.

Then it is important to tighten the screws so that the arm is well assembled.

Alors il suffit de serrer les vis et l'accoudoir est monté.

Es genuegt, die Schrauben anzuziehen und der Armlehne ist aufgestellt.

Basta con fijar los clavos y el brazo estará montado.

Blocchetto in polistirolo (optional) per sostenere la base del divano durante il montaggio del bracciolo portante.

Polystyrole piece for sustaining the frame of the sofa when assembling the carrying armrest.

Petit bloc en polistiroil (optionnel) pour soutenir la base du canapé pendant le montage de l'accoudoir portant.

Kleiner Block aus Polystyrol(Extra) um die Grundlage von dem Sofa, während den Zusammenbau von der Armlehne, zu tragen.

Cubitos en polistiroil optativos para sostener la base del sofá durante el montaje del brazo.





Facilmente sdoppiabile per rendere più agevoli eventuali spostamenti.  
 It can be easily split to make any possible movements easier.  
 Simple à séparer pour rendre plus facile eventuels déplacements.  
 Es Kann einfach gespaltet werden, um leichtere eventuelle Verschiebungen zu sichern.  
 Puede estar partido fácilmente para hacer cualquier movimiento posible más fácil.

La versione Gemellare è ottenuta dall'unione di due meccanismi singoli con movimenti di apertura e chiusura indipendenti tra di loro: ciò permette di ottenere diverse configurazioni di seduta e di riposo. L'accoppiamento, di semplice esecuzione, avviene tramite doppia baionetta.

The Gemellare version is obtained by matching two singles mechanisms endowed with independent opening/closing movements and guarantees several seating and resting positions. The matching of the mechanisms is easily obtained by a couple of brackets.

La version Gemellare est obtenue par la réunion de deux mécaniques simples à des mouvements d'ouverture/fermeture indépendants: cela permet d'obtenir différentes configurations d'assises et de repos. L'assemblage des mécaniques est facilement obtenu par une double baionette.

Die Zwillingversion ist durch die Vereinigung von zwei einzelne Mechanismen mit unabhängigen Öffnung und Schließbewegungen erreicht. Es erlaubt uns verschiedene Sitzungs und Schlafgestalten zu erreichen. Die einfache Kupplung kommt zustande durch eine doppelte Bajonett.

La versión Gemelar se obtiene por la unión de dos mecanismos individuales con movimientos de apertura y cierre independientes entre sí: esto permite obtener diferentes configuraciones de asiento y de reposo. La conjunción, es muy simple de realizar gracias a una doble bayoneta.

## PENISOLA con contenitore

Meccanismo da incasso con apertura frontale mediante sollevamento del piano di seduta. Il meccanismo è assistito da una molla a gas per ottenere un movimento più fluido. Il contenitore, pratico e capiente, rappresenta il punto di forza di questo modello. L'assemblaggio al divano avviene mediante accoppiamento con doppia baionetta.

Embaddable mechanism which opens from the front by lifting the seating frame. The mechanism is furnished with a gas spring fit to obtaining a fluid movement. The holder basket, wide and practical, represents the innovative aspect of the model. The Penisola is assembled to the Sofa by a couple of brackets.

Mécanisme encastrable à ouverture frontale par soulèvement de l'assise. La mécanique est assistée par une pompe à gaz afin d'obtenir un mouvement plus fluide. Le coffre de rangement, vaste et pratique, représente l'aspect innovateur du modèle. La dormeuse est fixée au sofa par une double glissière.

Einsparungsmechanismus mit frontaler Öffnung durch das Aufheben von der Sitzung. Der Mechanismus ist von einer Gasfeder geholfen, um eine fluessigere Bewegung zu erreichen. Der praktisch und geräumig Behälter repräsentiert den Starkpunkt von diesem Modell. Der Zusammenbau von dem Sofa kommt zustande durch eine doppelte Bajonett.

Península con contenedor: mecanismo encajado con apertura frontal mediante alzamiento del asiento. El mecanismo es asistido por un muelle a gas para obtener un movimiento más fluido.

El contenedor, práctico y amplio, es el punto de fuerza de este modelo. El ensamblaje al sofá se realiza mediante la unión con doble bayoneta.



## PENISOLA con contenitore

Schienale standard sdoppiato basso  
 Lower splitted standard back  
 Dossier standard dédoublé bas  
 Getrennt Standard Rueckenlehne niedrig  
 Respaldo standard bajo en dos cojines



Schienale portaguanciali  
 Pillows holder back  
 Dossier porte oreillers  
 Rückenlehne mit Kopfkissenhalter  
 Respaldo porta cojines





I punti aggiuntivi di attacco dello schienale che consentono di montare due schienali più piccoli ma indipendenti. Lo schienale, tramite cinematismi a scatto, si trasforma in un comodo poggiatesta.

I punti aggiuntivi di attacco dello schienale che consentono di montare due schienali più piccoli ma indipendenti. Lo schienale, tramite cinematismi a scatto, si trasforma in un comodo poggiatesta.

I punti aggiuntivi di attacco dello schienale che consentono di montare due schienali più piccoli ma indipendenti. Lo schienale, tramite cinematismi a scatto, si trasforma in un comodo poggiatesta.

I punti aggiuntivi di attacco dello schienale che consentono di montare due schienali più piccoli ma indipendenti. Lo schienale, tramite cinematismi a scatto, si trasforma in un comodo poggiatesta.

I punti aggiuntivi di attacco dello schienale che consentono di montare due schienali più piccoli ma indipendenti. Lo schienale, tramite cinematismi a scatto, si trasforma in un comodo poggiatesta.

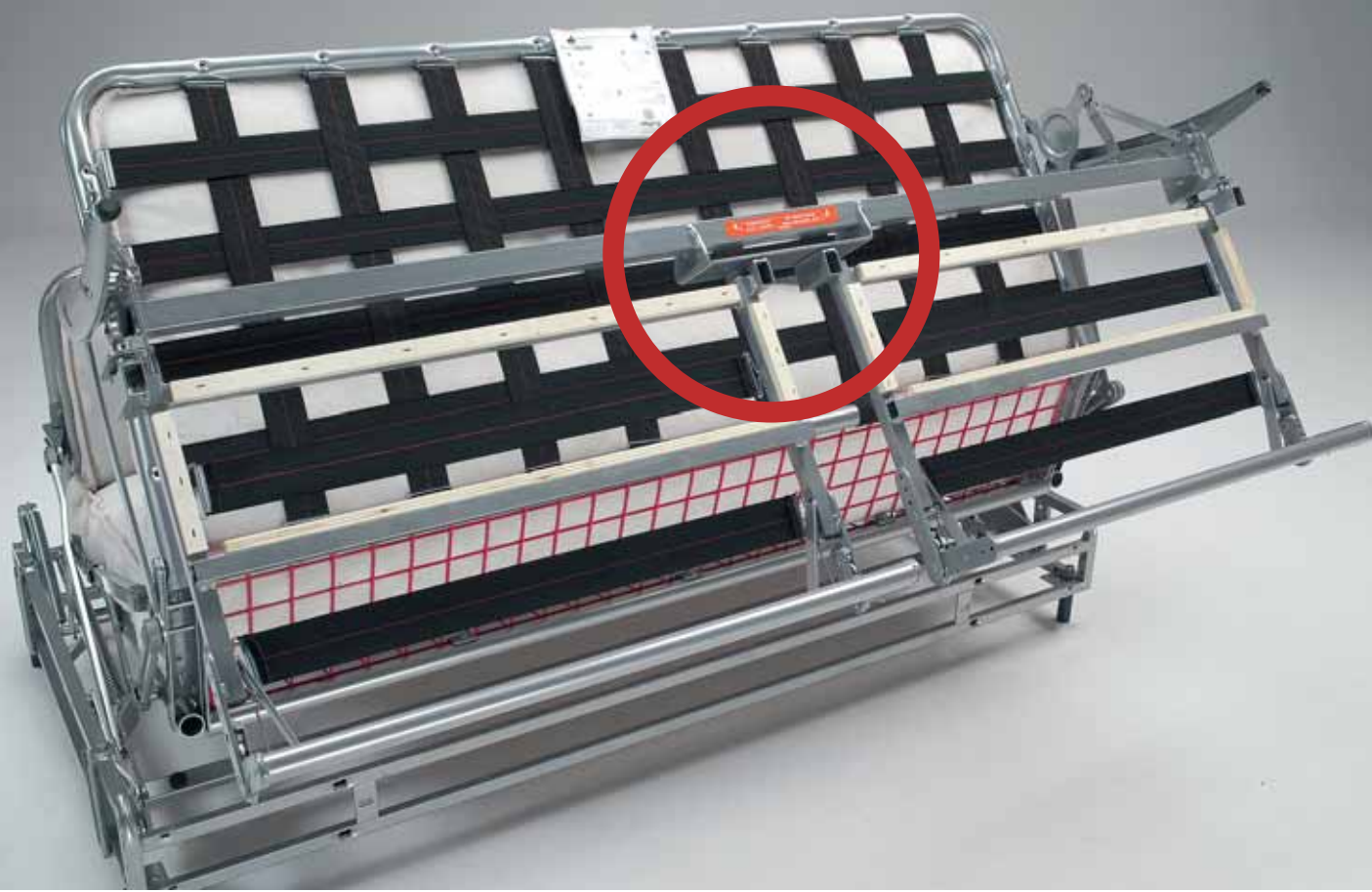

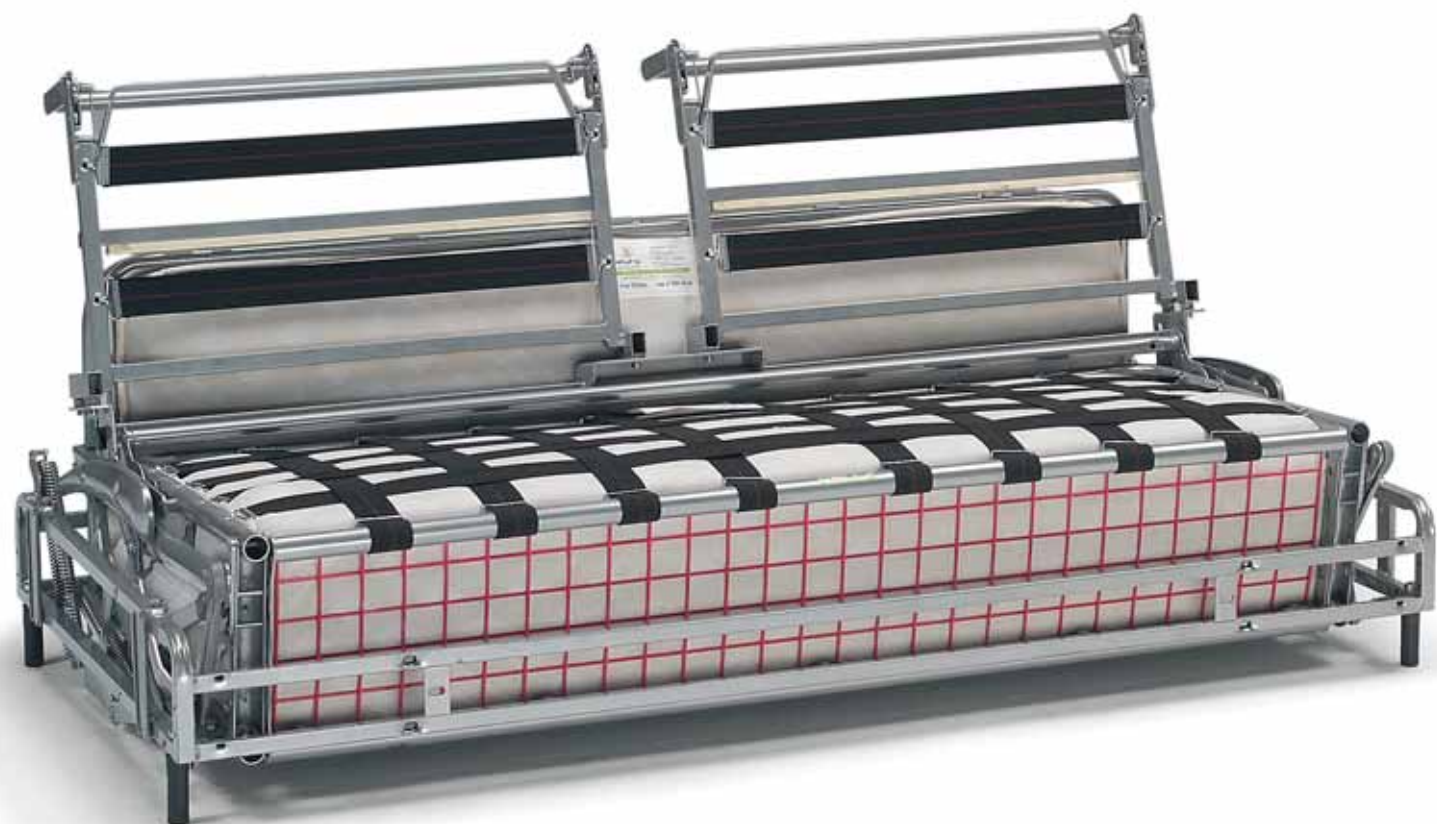



Accessories

Zubehör

Accessoires

Accesorios

Schienale porta guanciali  
Dossier porte oreillers  
Pillows holder back  
Rückenlehne mit Kopfkissenhalter  
Respaldo porta cojines

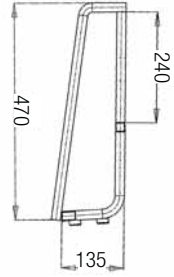

Schienale Relax con poggiatesta(711)  
Dossier Relax with headrest (711)  
Relax back (711)  
Rückenlehne Relax (711)  
Respaldo Relax (711)

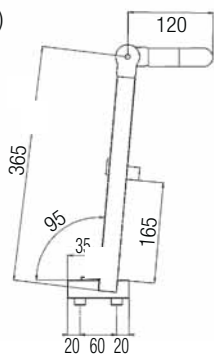

Schienale Standard  
Dossier Standard  
Standard Back  
Standard Rückenlehne  
Respaldo standard

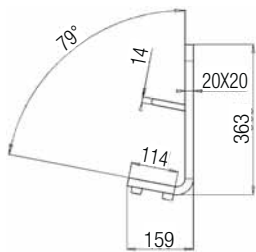

Schienale Standard 2  
Dossier Standard 2  
Standard 2 Back  
Standard 2 Rückenlehne  
Respaldo standard 2

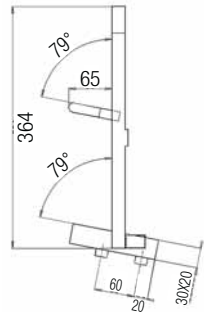

Schienale Basso  
Dossier Bas  
Low Back  
Niedriges Rückenlehne  
Respaldo bajo

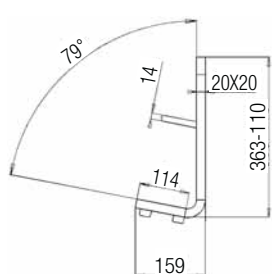

Baionette  
Glissières  
Bayonets  
Bajonetten  
Bayonetas

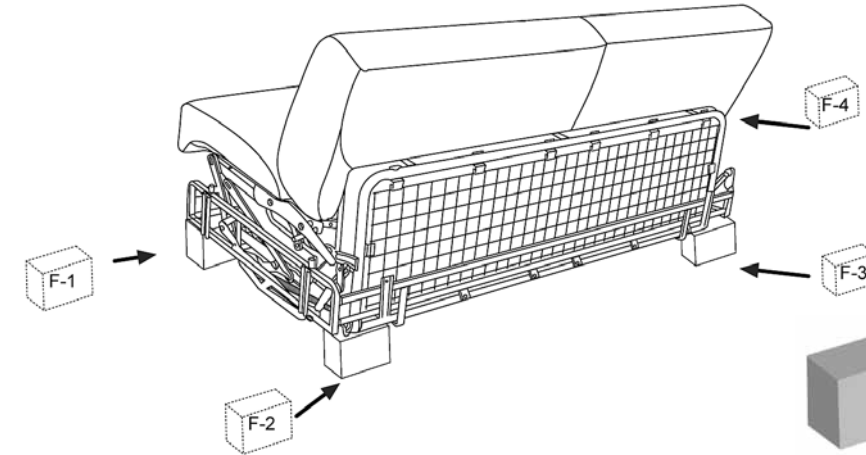

Cubetti Polistirolo  
Polystyrole piece  
Petit bloc en polystirol  
Kleiner Block aus Polystyrol  
Cubitos en polistirolo

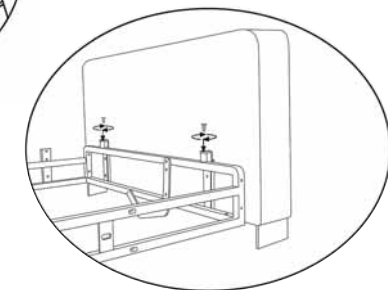
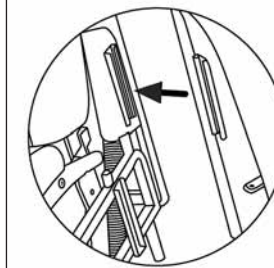
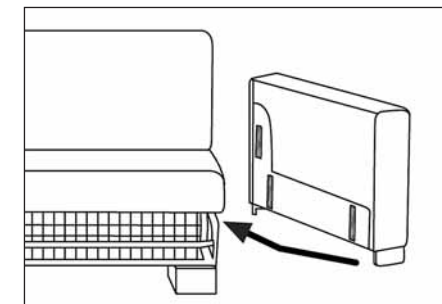
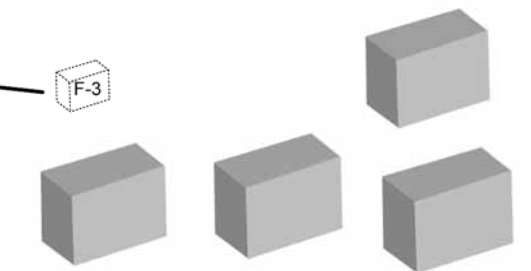

Staffa a L  
L Brackets  
Fer plié a L  
L - Förmiger Eisenarm  
Elementos de montaje a L



Bullone  
Bolt  
Boulon  
Schraubenbolzen  
Tuercas

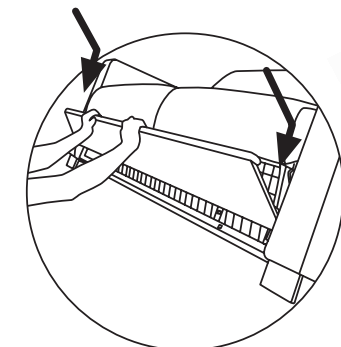
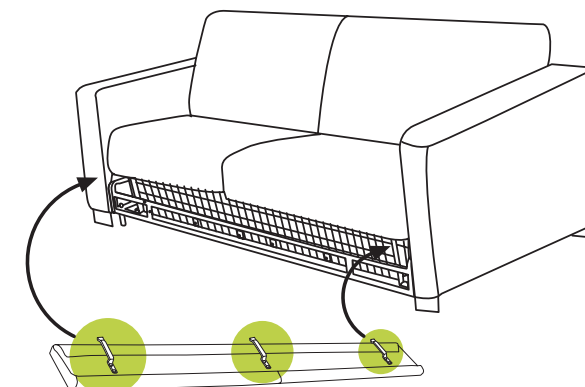

Staffa reggi frontale  
Front panel support  
Porte-frontale  
Vorderteile  
Elementos de soporte para el frontal





Divano · Sofa · Sessel · Fauteil · Sofa

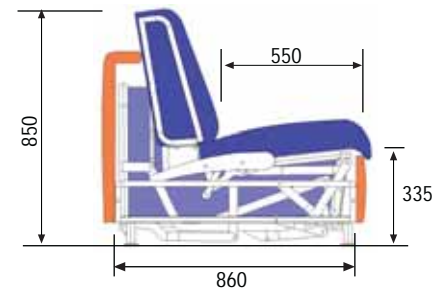

Versione Letto · Bed · Bett · Lit · Version cama

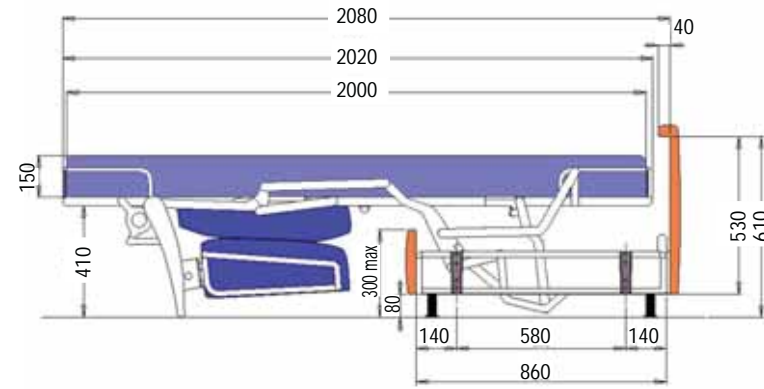

Divano · Sofa · Sessel · Fauteil · Sofa

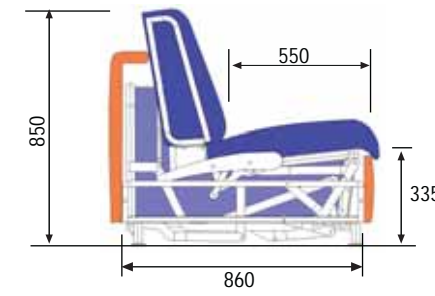

Serie 710 Versione Gemellare

Versione Letto · Bed · Bett · Lit · Version cama

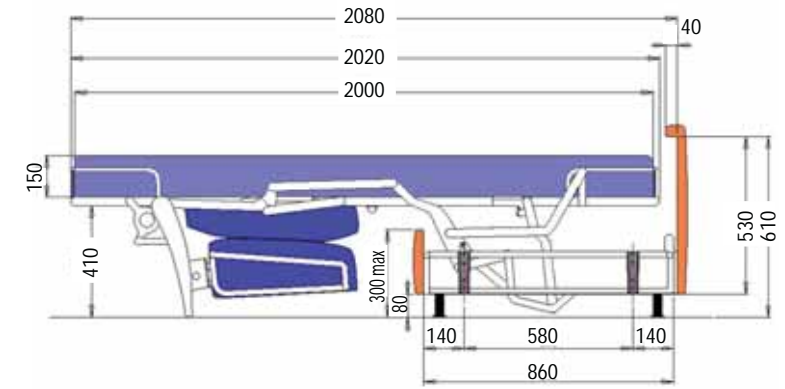

Larghezza · Widths · Larghezza · Largeurs · Anchuras

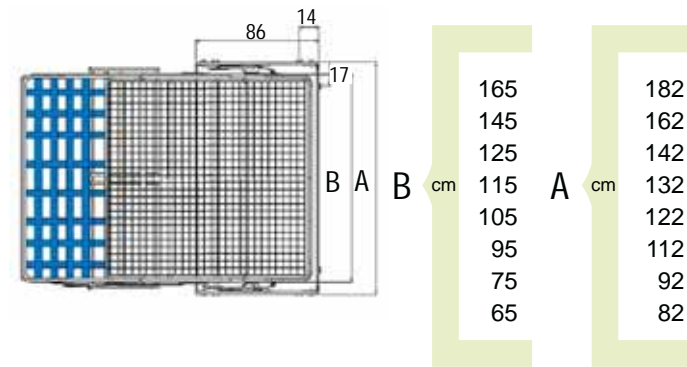

Larghezza · Widths · Larghezza · Largeurs · Anchuras

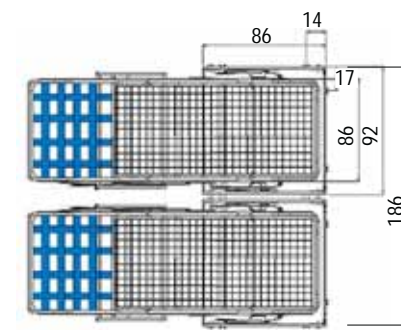

Materasso · Mattress · Matratze · Matelas · Colchòn

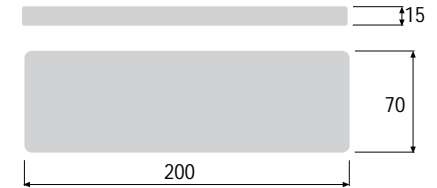

Facilmente sdoppiabile per rendere più agevoli eventuali spostamenti.  
 It can be easily split to make any possible movements easier.  
 Simple à séparer pour rendre plus facile eventuels déplacements.  
 Es Kann einfach gespalten werden, um leichtere eventuelle Verschiebungen zu sichern.  
 Puede estar partido fácilmente para hacer cualquier movimiento posible más fácil.

Materasso · Mattress · Matratze · Matelas · Colchòn

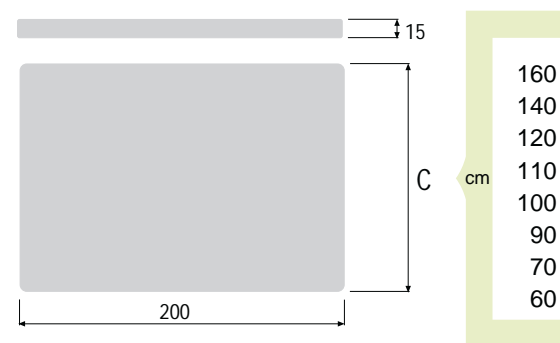

Schema Cuscino

Pillow Scheme  
 Schema coussin  
 Graphische Darstellung von dem Kissen  
 Esquema del cojin

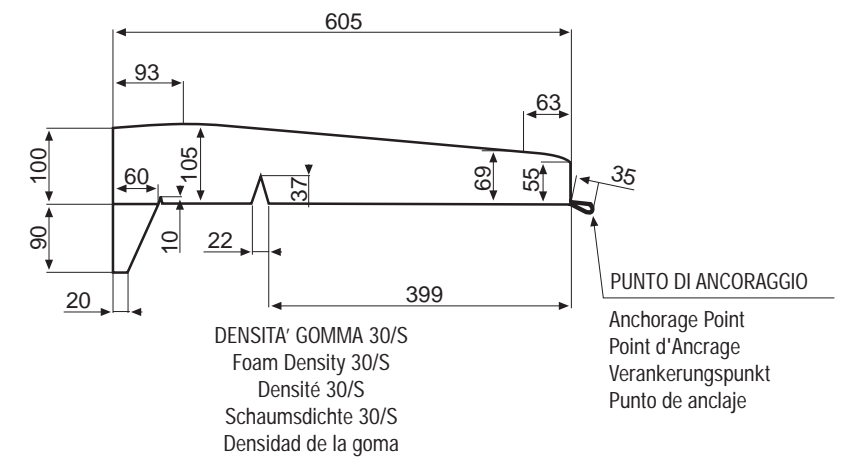

styling

serie

710/111

Scheda tecnica

Specifications

Technische Beschreibung

Fische Technique

Ficha Técnica

Penisola con contenitore

